

Original BMW Zubehör. Einbauanleitung.



Nachrüstung M Performance Pedalauflage Schaltgetriebe

Nachrüstsatz-Nummer

35 00 2 232 276 Edelstahlpedale Schaltgetriebe LHD (Left Hand Drive)
35 00 2 232 277 Edelstahlpedale Schaltgetriebe RHD (Right Hand Drive)

Einbauzeit

Die Einbauzeit beträgt **ca. 0,5 Stunden**. Diese kann je nach Zustand und Ausstattung des Fahrzeugs abweichen.

Wichtige Hinweise

Diese Einbauanleitung ist in erster Linie zum Gebrauch in der BMW Handelsorganisation sowie durch autorisierte BMW Service Betriebe bestimmt.

Zielgruppe dieser Einbauanleitung ist in jedem Falle an BMW Fahrzeugen ausgebildetes Fachpersonal mit entsprechenden Fachkenntnissen.

Alle Arbeiten sind mit Hilfe von aktuellen BMW Reparaturanleitungen, Stromlaufplänen, Wartungshandbüchern und Arbeitsanleitungen in rationeller Reihenfolge mit den vorgeschriebenen Werkzeugen (Sonderwerkzeugen) und unter Berücksichtigung der geltenden Sicherheitsvorschriften durchzuführen.

Beschränken Sie bei Montage- oder Funktionsproblemen die Fehlersuche auf ca. 0,5 Stunden für mechanische bzw. 1,0 Stunden für elektrische Arbeiten.

Um unnötigen Mehraufwand zu vermeiden und Kosten zu sparen, senden Sie unverzüglich über das Aftersales Assistance Portal (ASAP) eine Anfrage an den teiletechnischen Support.

Geben Sie dabei Folgendes an:

- Fahrgestellnummer,
- Teilenummer des Nachrüstsatzes,
- genaue Problembeschreibung,
- bereits durchgeführte Arbeitsschritte.

Den Ausdruck dieser Einbauanleitung nicht archivieren, da über ASAP tägliches Update!

Piktogramme



Kennzeichnet Hinweise, die Sie auf Gefahren aufmerksam machen.



Kennzeichnet Hinweise, die Sie auf Besonderheiten aufmerksam machen.

- ◀ Kennzeichnet das Ende des Achtung- oder Hinweis-Textes.

Montagehinweise

Alle Abbildungen zeigen LHD-Fahrzeuge; bei RHD-Fahrzeugen ist sinngemäß entsprechend vorzugehen.

Die Klebeflächen sind mit einem Reiniger zu reinigen und müssen absolut sauber, trocken, fett- und staubfrei sein. Beim Verkleben dürfen die Umgebungstemperatur sowie die Bauteile 15 °C nicht unter- bzw. 35 °C überschreiten.

Während der Montage ist der Fußraum vor Verschmutzung zu schützen.

Bevor die Klebefolie entfernt wird sollte der Verbau des M Performance Fahrpedals getestet werden, um einen eventuellen Fehlverbau zu vermeiden.

Erforderliches Sonder- und Spezialwerkzeug

keine

Inhaltsverzeichnis

| Kapitel | Seite |
|--|-------|
| 1 Teileübersicht M Performance Pedalauflage Schaltgetriebe LHD. | 4 |
| 2 Teileübersicht M Performance Pedalauflage Schaltgetriebe RHD | 5 |
| 3 Vorarbeiten | 6 |
| 4 Einbau M Performance Pedalauflage Schaltgetriebe | 7 |

1. Teileübersicht M Performance Pedalauflage Schaltgetriebe LHD

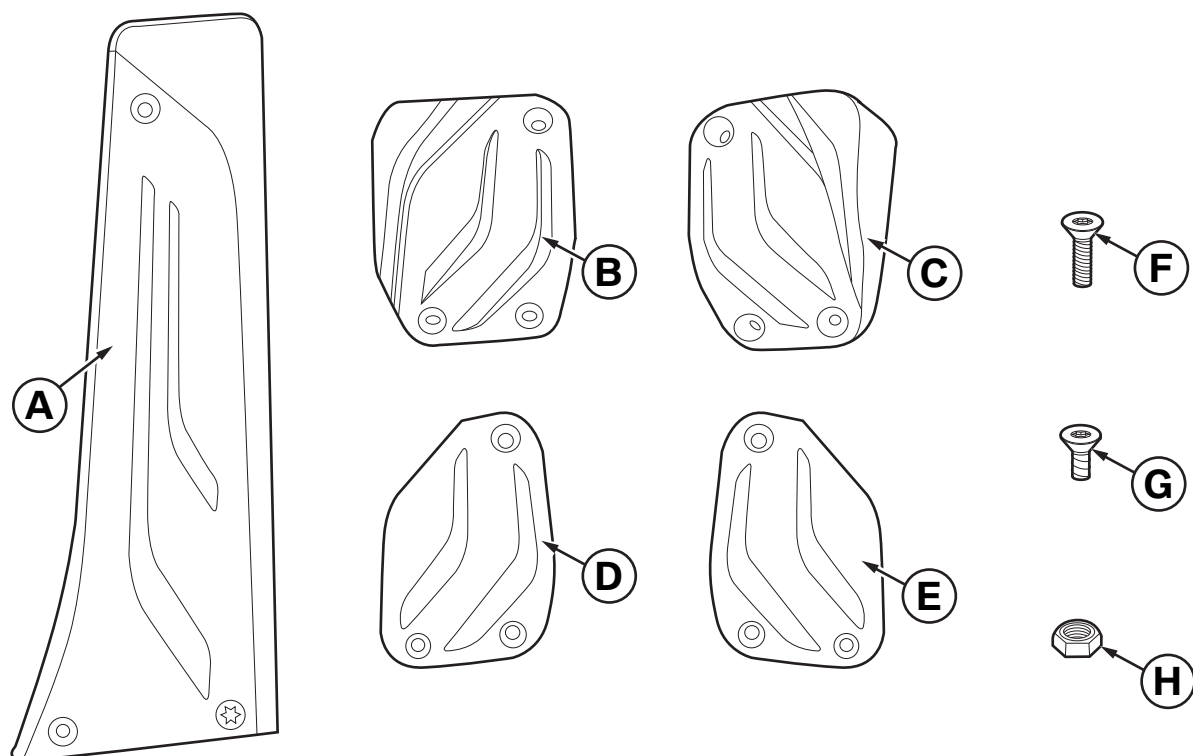

F30 0090 V

Legende

- A** M Performance Edelstahlauflage Fahrpedal
- B** M Performance Gummiauflage Kupplungspedal
- C** M Performance Gummiauflage Bremspedal
- D** M Performance Edelstahlauflage Kupplungspedal
- E** M Performance Edelstahlauflage Bremspedal
- F** Torxschraube M4 x 15 (6 Stück)
- G** Torxschraube K4 x 10 selbstschneidend (2 Stück)
- H** Sechskantmutter M4 selbstsichernd (6 Stück)

2. Teileübersicht M Performance Pedalauflage Schaltgetriebe RHD

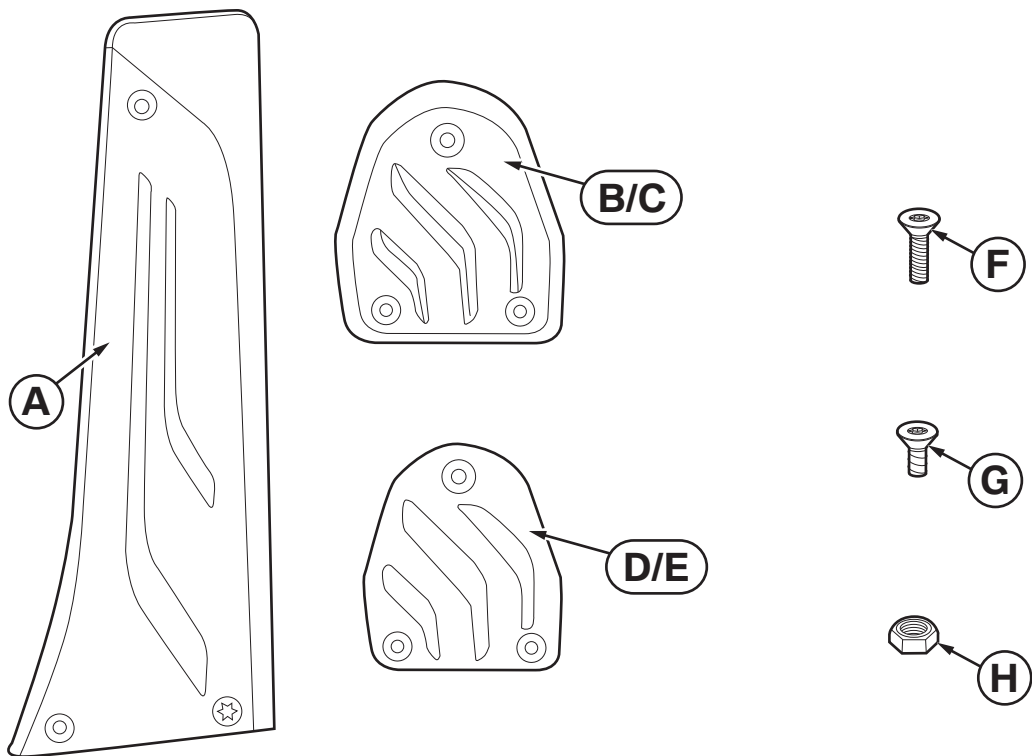

F30 0101 V

Legende

- A** M Performance Edelstahlauflage Fahrpedal
- B** M Performance Gummiauflage Kupplungspedal
- C** M Performance Gummiauflage Bremspedal
- D** M Performance Edelstahlauflage Kupplungspedal
- E** M Performance Edelstahlauflage Bremspedal
- F** Torxschraube M4 x 15 (6 Stück)
- G** Torxschraube K4 x 10 selbstschneidend (2 Stück)
- H** Sechskantmutter M4 selbstsichernd (6 Stück)

3. Vorarbeiten

Folgende Komponenten sind vorab zu demontieren

ISTA-Nr.

keine

4. Einbau M Performance Pedalauflage Schaltgetriebe

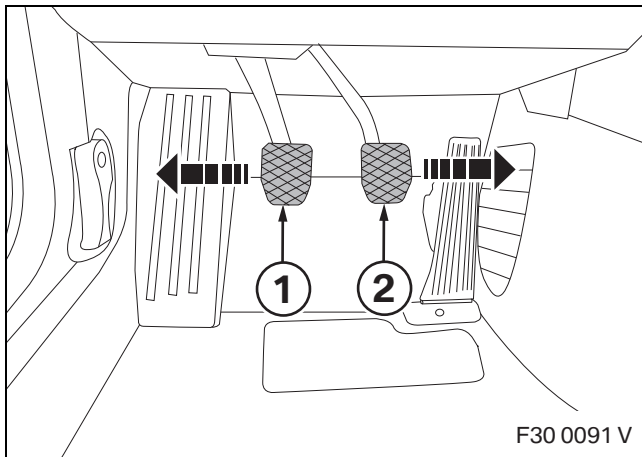

Die Original Auflagen lassen sich ohne Hilfsmittel von den Pedalen entfernen. Beim Kupplungspedal (1) die rechte Seite abstülpen und die Auflage zur linken Seite ziehen. Beim Bremspedal (2) die linke Seite abstülpen und nach rechts ziehen. Für die M Performance Gummiauflagen gilt sinngemäß das gleiche. ◀

Original Auflagen vom Kupplungspedal (1) und Bremspedal (2) entfernen.

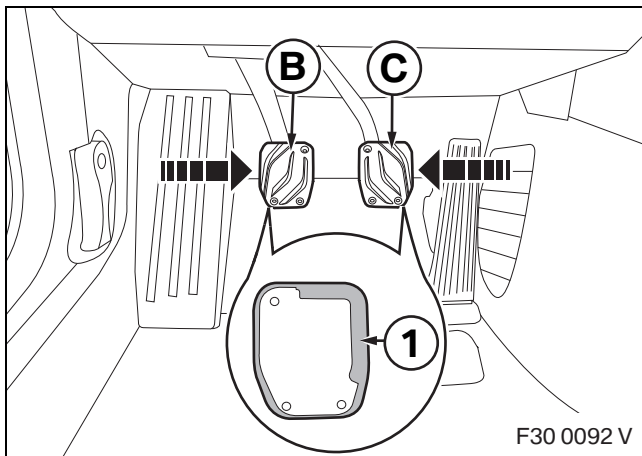

M Performance Gummiauflage Kupplungspedal **B** und M Performance Gummiauflage Bremspedal **C** auf Kupplungs- und Bremspedal aufstecken.

Die Gummilasche (1) der Auflagen muss über die Pedale geschoben werden.

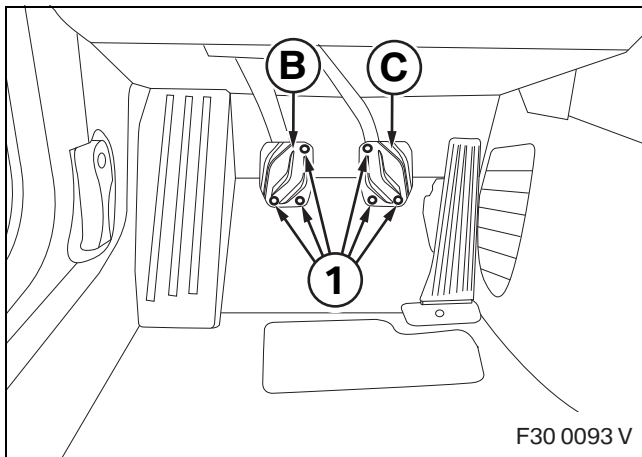

Die Bohrungen (1) von der M Performance Gummiauflage Kupplungspedal **B** und M Performance Gummiauflage Bremspedal **C** mit geeigneten Mitteln auf die Pedale übertragen.

Anschließend die M Performance Gummiauflage Kupplungspedal **B** und M Performance Gummiauflage Bremspedal **C** entfernen.

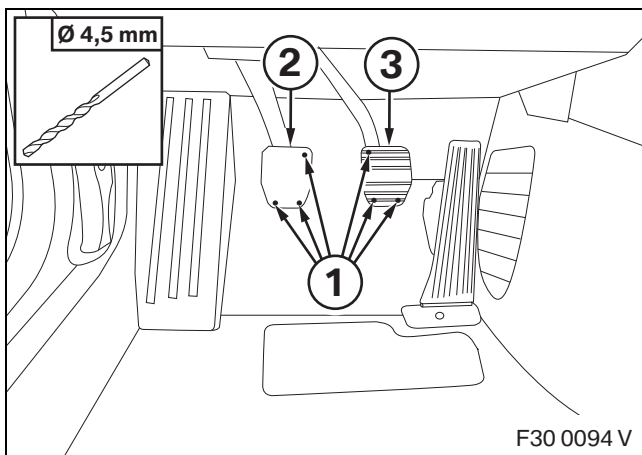

Der Fußraum ist mit geeigneten Mitteln vor eventuellen Verschmutzungen zu schützen. ◀

Markierte Positionen der Bohrlöcher (1) auf Kupplungspedal (2) und Bremspedal (3) mit Bohrer $\varnothing 4,5 \text{ mm}$ durchbohren.

4. Einbau M Performance Pedalauflage Schaltgetriebe

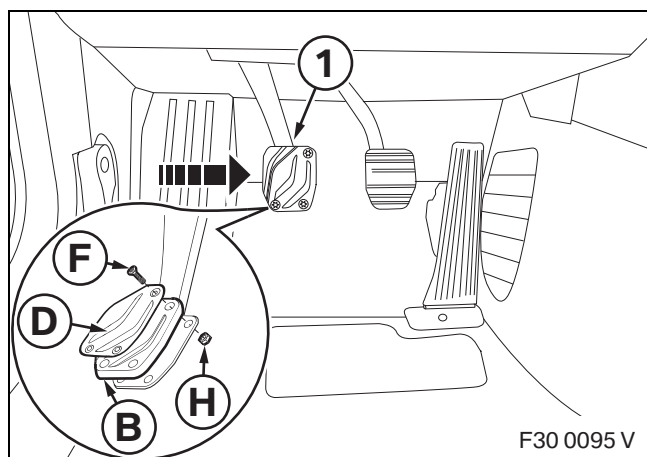

M Performance Gummiauflage Kupplungspedal **B** seitlich aufstecken und M Performance Edelstahlauflage Kupplungspedal **D** wie dargestellt auf Kupplungspedal (1) auflegen und ausrichten.

Torxschrauben **F** von vorn mit den Sechskantmuttern **H** verschrauben.

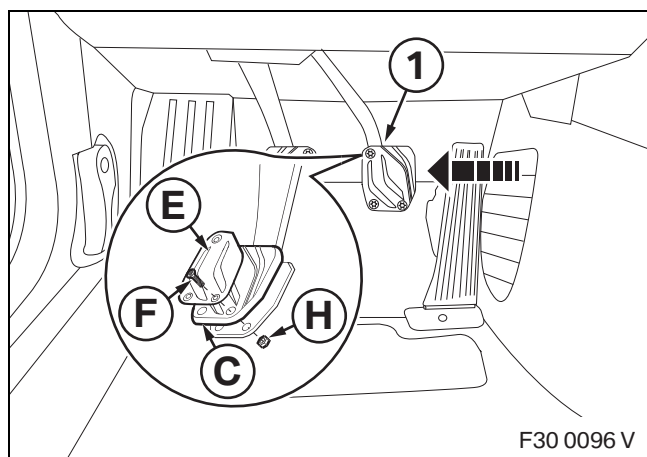

M Performance Gummiauflage Bremspedal **C** seitlich aufstecken und M Performance Edelstahlauflage Bremspedal **E** wie dargestellt auf Bremspedal (1) auflegen und ausrichten.

Torxschrauben **F** von vorn mit den Sechskantmuttern **H** verschrauben.

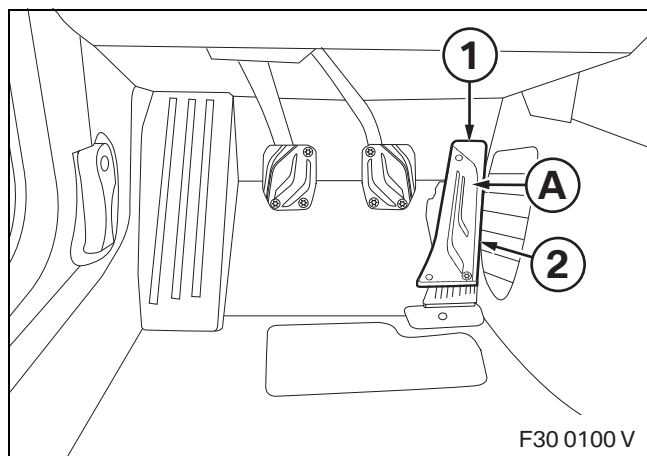

M Performance Edelstahlauflage Fahrpedal **A** zuerst an Oberkante (1) des Fahrpedals anlegen und ausrichten.

Dann die M Performance Edelstahlauflage Fahrpedal **A** an der rechten Seitenkante (2) des Fahrpedals ausrichten.

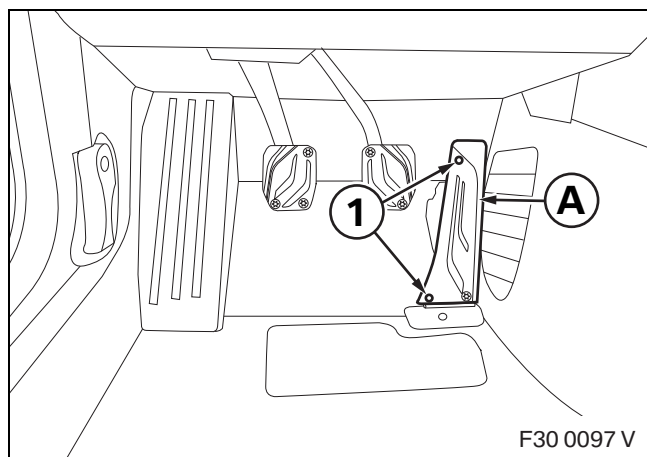

Die Bohrungen (1) von der M Performance Edelstahlauf-
lage Fahrpedal **A** mit geeigneten Mitteln auf das
Fahrpedal übertragen.

Anschließend die M Performance Edelstahlauf-
lage Fahrpedal **A** entfernen.

4. Einbau M Performance Pedalauflage Schaltgetriebe

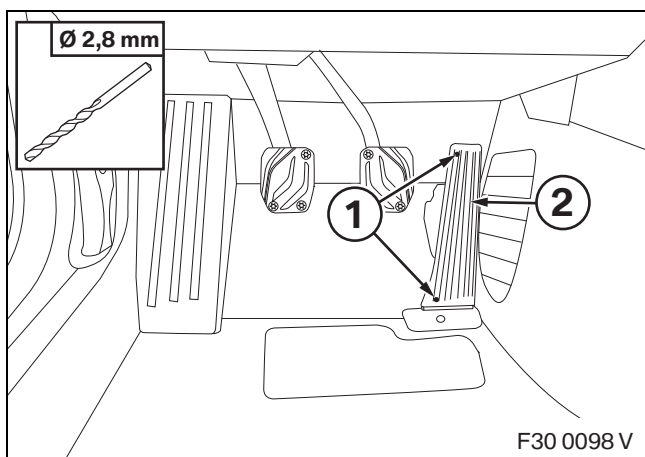

Der Fußraum ist mit geeigneten Mitteln vor eventuellen Verschmutzungen zu schützen. ◀

Markierte Positionen der Bohrlöcher (1) auf Fahrpedal (2) mit Bohrer \varnothing 2,8 mm durchbohren.

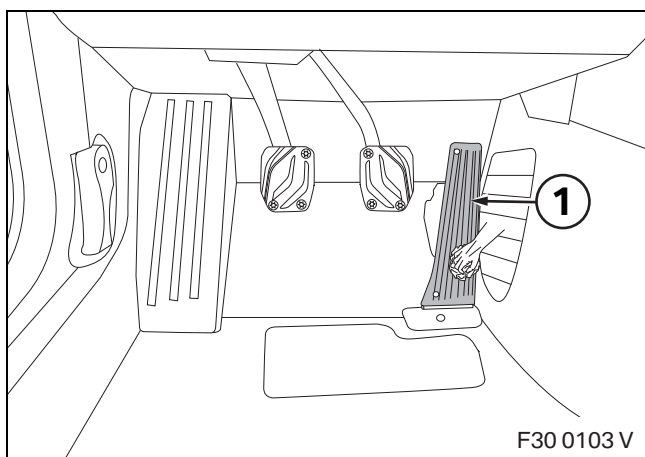

Die Klebeflächen müssen absolut trocken, sauber, staub- und fettfrei sein. ◀

Gaspedal (1) mit geeigneten Mitteln reinigen.

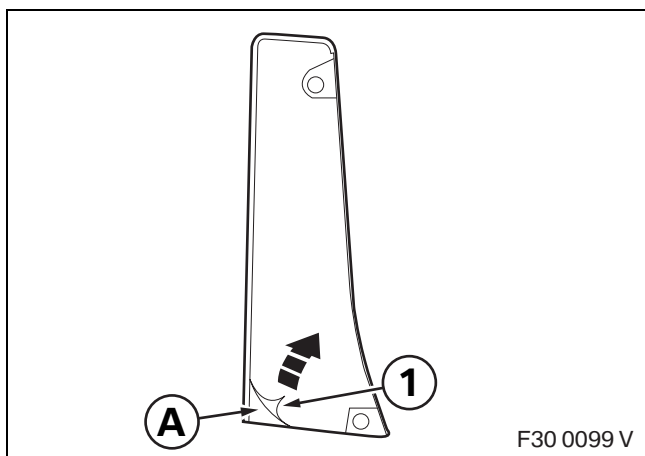

Bevor die Klebefolie entfernt wird sollte der Verbau des M Performance Fahrpedals getestet werden, um einen eventuellen Fehlverbau zu vermeiden. ◀

Die Schutzfolie (1) auf der Rückseite von M Performance Edelstahlauflage Fahrpedal **A** abziehen.

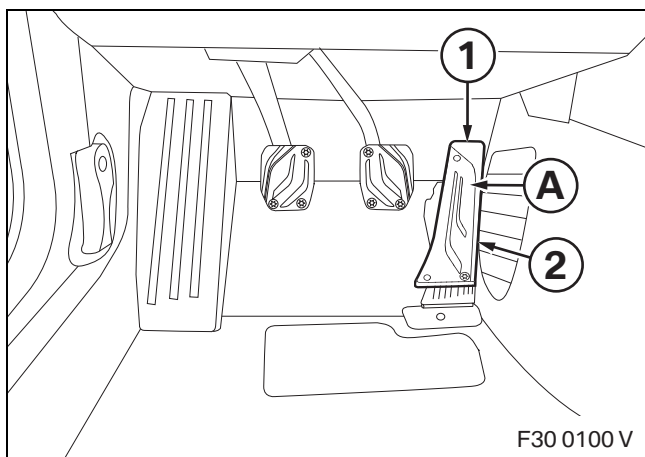

M Performance Edelstahlauflage Fahrpedal **A** zuerst an Oberkante (1) des Fahrpedals anlegen und ausrichten.

Dann die M Performance Edelstahlauflage Fahrpedal **A** an der rechten Seitenkante (2) des Fahrpedals ausrichten.

4. Einbau M Performance Pedalauflage Schaltgetriebe

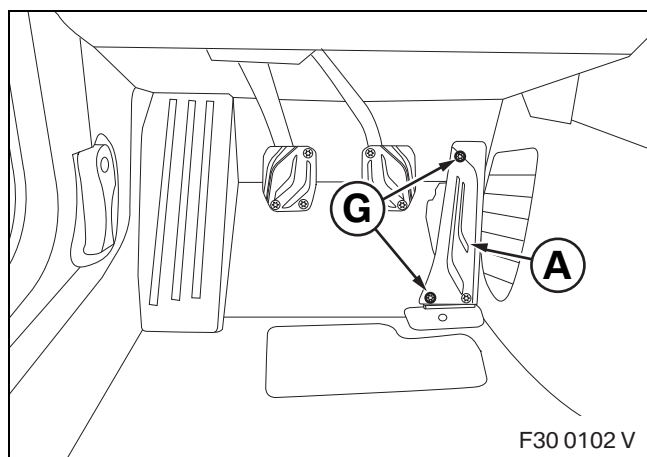

Abschließend die M Performance Edelstahlauflege Fahrpedal **A** fest auf das Fahrpedal andrücken und mit Torxschrauben **G** anschrauben.

☐ Das Klebeband hat nach ca. 24 Stunden seine volle Kraftwirkung. ◀