



**Touareg Trittbretter**  
**Touareg Side Steps**  
**Marchepieds Touareg**  
**Gradini laterali Touareg**  
**Touareg treeplanken**  
**Touareg sidosteg**  
**Estribos laterales en el Touareg**  
**Nástupních prah Touareg**  
**Touareg サイドステップ**  
**途锐踏板**

MITBESTELLEN:  
000 093 051 (SCHERENWAGENHEBER)  
ORDER ADDITIONALLY:  
000 093 051 (SCISSOR-TYPE JACK)  
A COMMANDER EN SUPPLEMENT :  
000 093 051 (CRIC CISEAUX)  
ORDINE SUPPLEMENTARE:  
000 093 051 (MARTINETTO A FORBICE)  
MEEBESTELLEN:  
000 093 051 (SCHAARKRIK)  
BESTÄLL DESSUTOM:  
000 093 051 (SAXDOMKRAFT)  
DODATE»N» OBJEDN»VKA:  
000 093 051 (N éKOV» ZVED»K)  
PEDIDOS ADICIONALES:  
000 093 051 (GATO DE TIJERA)  
追加注文 :  
000 093 051 (シザータイプのジャッキ)  
額外定购:  
000 093 051 (剪式千斤顶)



Montageanleitung  
Fitting instructions  
Notice de montage  
Istruzioni di montaggio  
Montagehandleiding  
Monteringsanvisning  
Instrucciones de montaje  
Montáž bo ních  
取り付け指示  
安装说明

Teilenummer:  
Part Number:  
Référence:  
Accessorio:  
Onderdeelnummer:  
Komponentnummer:  
Nº de pieza:  
íslo sou ásti:  
部品番号 :  
部件号 :

**7P0 071 691**

Passend zu:  
Fitment:  
Configuration:  
Accessorio:  
Passend op:  
Utrustning:  
Modelo de instalación:  
Výbava:  
適用車種 :  
设备 :

**Touareg 2010>**



Distributed by Volkswagen Zubehör GmbH  
USA Distributed by Volkswagen of  
America, inc.- Corporate Parts Div.-  
Troy, MI 48007 - 3951  
04/11

## **WARNUNG:** (D)

Eine unvorschriftsmäßige Montage kann schwere Verletzungen zur Folge haben.

- Die Montage muss von einem qualifizierten Mechaniker durchgeführt werden.
- Vor Arbeitsbeginn alle Anweisungen vollständig lesen.
- Bei Arbeiten unter einem Fahrzeug alle relevanten Sicherheitsvorschriften befolgen.
- Vorsicht vor scharfen Kanten.
- Stets eine Schutzbrille tragen, um Augenverletzungen zu vermeiden
- Vorsicht handhaben.
- Stets Schutzkleidung tragen und Werkzeug mit der entsprechenden Vorsicht handhaben.

## **ATTENTION:** (F)

Des procédures d'installation inadéquates peuvent provoquer de graves dommages corporels.

- L'installation doit être effectuée uniquement par un technicien qualifié.
- Lisez attentivement toutes les instructions avant de commencer.
- Respectez toutes les mesures de sécurité lorsque vous travaillez sous un véhicule.
- Faites attention aux bords aigus.
- Portez constamment des lunettes de sécurité afin de protéger vos yeux.
- Portez constamment un dispositif de protection et soyez prudent lors de l'utilisation d'outils à main.

## **WAARSCHUWING:** (NL)

Onjuiste montageprocedures kunnen leiden tot ernstig persoonlijk letsel.

- De montage mag uitsluitend worden uitgevoerd door een gekwalificeerde monteur.
- Lees alvorens met de werkzaamheden te beginnen de instructies zorgvuldig door.
- Neem alle veiligheidsmaatregelen in acht tijdens het werken onder de auto
- Let op scherpe randen.
- Draag altijd een veiligheidsbril om uw ogen te beschermen.
- Draag altijd beschermende kleding en neem de nodige voorzichtigheid in acht bij het gebruik van handgereedschappen.

## **ADVERTENCIA:** (E)

Una instalación inadecuada puede provocar lesiones personales graves.

- La instalación la deberá llevar a cabo únicamente técnicos cualificados.
- Lea todas las instrucciones detenidamente antes de comenzar la instalación.
- Respete las precauciones de seguridad cuando trabaje debajo de un vehículo.
- Tenga precaución con los bordes afilados.
- Utilice gafas de protección para protegerse los ojos.
- Lleve ropa de protección y extreme las precauciones cuando utilice herramientas de mano.

## **警告:** (J)

不適切な取り付け手順に従うと、重傷を負う原因となります。

- \* 取り付けは、必ず専門技術者に依頼してください。
- \* 作業を開始する前に、すべての指示を熟読してください。
- \* 車両の下で作業する場合は、すべての安全上の注意を守ってください。
- \* 先の鋭い部分に注意してください。
- \* 目を保護するために、必ず安全眼鏡を着用してください。
- \* ハンドツールを使用するときは、必ず防護具を着用し、慎重に作業してください。

## **WARNING:** (GB)

Improper installation procedures can cause serious personal injury.

- Installation should be performed only by a qualified technician.
- Read all instructions thoroughly before starting.
- Observe all safety precautions when working under a vehicle.
- Beware of sharp edges.
- Always wear safety glasses to help protect eyes.
- Always wear protective clothes and use caution when using hand tools.

## **AVVERTENZA:** (I)

Procedure di montaggio errate possono causare gravi lesioni personali.

- Il montaggio deve essere effettuato esclusivamente da un tecnico qualificato.
- Leggere tutte le istruzioni attentamente prima di procedere.
- Attenersi a tutte le precauzioni di sicurezza quando si opera al di sotto del veicolo.
- Prestare attenzione ai bordi taglienti.
- Indossare sempre occhiali di sicurezza per proteggere gli occhi.
- Indossare sempre l'equipaggiamento di sicurezza e prestare attenzione quando si utilizzano attrezzi manuali.

## **VARNING:** (S)

Felaktiga installationsprocedurer kan leda till allvarliga personskador.

- Installationen får endast utföras av en kvalificerad tekniker.
- Läs alla instruktioner noga innan du sätter igång.
- Observera alla försiktighetsåtgärder då du arbetar under fordonet.
- Akta dig för vassa kanter.
- Ha alltid på dig skyddsglasögon för att skydda dina ögon.
- Ha alltid på dig skyddsutrustning och var försiktig då du använder handverktyg.

## **VAROVÁNÍ:** (CZ)

Nevhodný postup montáže může způsobit vážný úraz.

- \* Montáž by měl provádět pouze kvalifikovaný technik.
- \* Než zahájíte montáž, dle kladní si přečtěte všechny pokyny.
- \* Při práci pod vozem dodržujte všechny bezpečnostní opatření.
- \* Dejte pozor na ostré hrany.
- \* Vždy musíte nasazené bezpečnostní brýle kvůli lepší ochraně očí.
- \* Vždy musíte obležené ochranné pomůcky a při práci s ručními nástroji buďte obezpečeni.

## **警告:** (CN)

不正确的安装步骤会导致严重的人身伤害。

- 只能由合格的技师进行安装。
- 请在开始安装前仔细阅读所有说明。
- 在车辆下工作时，请遵循所有安全措施。
- 请注意锐利的边缘。
- 请始终戴上防护眼睛以保护双眼。
- 请始终穿上防护服并小心使用手持工具。

## ! Hinweis:

(D)

Vor Arbeitsbeginn lackierte Flächen und Zierteile abdecken, damit im Verlauf der Montage keine Kratzer oder andere Schäden entstehen. Geeignete Schutzabdeckungen verwenden und Kleidungsstücke tragen, die frei von Schmutz bzw. Fett sind und keine harten oder scharfen Teile aufweisen.

## ! Poznámka:

(CZ)

Před zahájením montáže zajistěte ochranu natřených povrchů a lemování. Snížíte tak riziko škrábnutí a jiných škod, ke kterým při montáži může dojít. Používejte vhodné pomůcky pro zakrytí a ochranu povrchů a pracovní oděvy, které nejsou špinavé, zmaštěné a neobsahují žádné tvrdé ani ostré prvky.

## ! Note:

(GB)

Before starting installation, make sure painted surfaces and trim are protected to help prevent scratching and other damage during installation. Use appropriate surface protection covers and work clothes that are free of dirt, grease and hard or sharp objects.

## ! 参考:

(J)

取り付け作業を開始する前に、かき傷やその他の損傷を防止するために、塗装面およびトリムを保護する必要があります。適切な塗装面保護カバーを使用し、汚れ、グリース、または傷の原因になる異物の付着していない作業着を着用してください。

## ! Remarque:

(F)

Avant de procéder à l'installation, assurez-vous que les surfaces peintes et les garnitures sont protégées afin d'empêcher les rayures et d'autres dommages qui pourraient survenir pendant l'installation. Utilisez des housses de protection appropriées et des vêtements de travail propres, non graisseux et ne comportant aucun objet pointu ou rigide.

## ! 注:

(CN)

在开始安装前，请确保对喷漆表面和饰件采取保护措施，以防止在安装过程中出现划伤和其他损坏。请使用适当的表面保护罩并穿上没有污垢、润滑脂和坚硬或锐利物体的工作服。

## ! Nota:

(I)

Prima di procedere, accertarsi che le superfici verniciate e le finiture siano protette onde evitare graffi e altri danni durante il montaggio. Utilizzare adeguate protezioni per le superfici e indumenti da lavoro privi di sporcizia, grasso e oggetti duri o acuminati.

## ! Opmerking:

(NL)

Bescherm gelakte delen en bekleding voordat u met de werkzaamheden begint om krassen en andere beschadigingen te voorkomen. Gebruik geschikte hoezen, doeken en kleding zonder vuil, vet en harde of scherpe objecten.

## ! Obs:















(S)

Innan du sätter igång med installationen ska du se till att målade ytor och kanter är skyddade för att undvika skrapning och andra skador under installationen. Använd lämpliga ytskydd och arbetskläder som är fria från smuts, smörjfett och hårda eller vassa kanter.

## ! Nota:

(E)

Antes de iniciar la instalación, asegúrese de que las superficies pintadas y la guarnición están protegidas para evitar arañazos y demás daño durante la instalación. Utilice cubiertas protectoras adecuadas para las superficies y ropa de trabajo que no presenten suciedad, grasa ni objetos duros o afilados.

 M10x50	 M10	 M10	 M8x45	 M8x35	 M8	 M8
 M8x16	 M8	 M8	 M8 20x20x6	 M8 33x20x6	 M8 45x20x6	 M10 50x25x6
 M8x16						

**(D) Befestigungsteile**

Teil Nr.	Beschreibung	Menge
1	M10 x 50 Inbusschraube	2
2	M10 Sicherungsscheibe	2
3	M10 Karosseriescheibe	2
4	M8 x 45 Schraube	6
5	M8 x 35 Schraube, schwarz	8
6	M8 Sicherungsscheibe	6
7	M8 Karosseriescheibe	6
8	M8 x 16 Inbusschraube, schwarz	12
9	M8 Sicherungsscheibe, schwarz	20
10	M8 Haltescheibe, schwarz	20
11	M8 Einlegmutter 20x20x6	12
12	M8 Einlegmutter 33x20x6	2
13	M8 Einlegmutter 45x20x6	4
14	M10 Einlegmutter 50x25x6	2
15	Klemmbefestigung	4

**(GB) Fixing materials**

Part no.	Description	Quantity
1	M10 x 50 Socket bolt	2
2	M10 Lock washer	2
3	M10 Fender washer	2
4	M8 x 45 Bolt	6
5	M8 x 35 Bolt black	8
6	M8 Lock washer	6
7	M8 Fender washer	6
8	M8 x 16 Socket bolt black	12
9	M8 Lock washer black	20
10	M8 Washer black	20
11	M8 Plate nut 20x20x6	12
12	M8 Plate nut 33x20x6	2
13	M8 Plate nut 45x20x6	4
14	M10 Plate nut 50x25x6	2
15	Clamping bracket	4

**(F) Matériel de fixation**

N° de pièce et description	Quantité
1 Boulon à douille M10 x 50	2
2 Rondelle frein M10	2
3 Rondelle d'aile M10	2
4 Boulon M8 x 45	6
5 Boulon noir M8 x 35	8
6 Rondelle frein M8	6
7 Rondelle d'aile M8	6
8 Boulon à douille noir M8 x 16	12
9 Rondelle frein noire M8	20
10 Rondelle noire M8	20
11 Écrou-plaque M8 20 x 20 x 6	12
12 Écrou-plaque M8 33 x 20 x 6	2
13 Écrou-plaque M8 45 x 20 x 6	4
14 Écrou-plaque M10 50 x 25 x 6	2
15 Support de serrage	4

**I Materiale di fissaggio**

N. part. Descrizione	Quantità
1. Bullone con testa a brugola M10 x 50	2
2. Rondella di sicurezza M10	2
3. Rondella di protezione M10	2
4. Bullone M8 x 45	6
5. Bullone nero M8 x 35	8
6. Rondella di sicurezza M8	6
7. Rondella di protezione M8	6
8. Bullone nero con testa a brugola M8 x 16	12
9. Rondella di sicurezza nera M8	20
10. Rondella nera M8	20
11. Piastrina filettata M8 20x20x6	12
12. Piastrina filettata M8 33x20x6	2
13. Piastrina filettata M8 45x20x6	4
14. Piastrina filettata M10 50x25x6	2
15. Staffa di fissaggio	4

**NL Bevestigingsmateriaal**

Ond.nr. Beschrijving	Aantal
1 M10 x 50 Inbusbout	2
2 M10 Borgring	2
3 M10 Carosseriering	2
4 M8 x 45 Bout	6
5 M8 x 35 Bout zwart vzkt.	8
6 M8 Borgring	6
7 M8 Carosseriering	6
8 M8 x 16 Inbusbout zwart vzkt.	12
9 M8 Borgring zwart vzkt.	20
10 M8 Sluitring zwart vzkt.	20
11 M8 Plaatmoer 20x20x6	12
12 M8 Plaatmoer 33x20x6	2
13 M8 Plaatmoer 45x20x6	4
14 M10 Plaatmoer 50x25x6	2
15 Klembevestiging	4

**S Fästdon**

Delnr Beskrivning	Kvantitet
1. Insexskruv M10 x 50	2
2. Låsbricka M10	2
3. Karosseribricka M10	2
4. Skruv M8 x 45	6
5. Skruv svart M8 x 35	8
6. Låsbricka M8	6
7. Karosseribricka M8	6
8. Insexskruv svart M8 x 16	12
9. Låsbricka svart M8	20
10. Bricka svart M8	20
11. Plåtmutter M8 20x20x6	12
12. Plåtmutter M8 33x20x6	2
13. Plåtmutter M8 45x20x6	4
14. Plåtmutter M10 50x25x6	2
15. Spännbygel	4

**E Material de fijación**

Pieza n° Descripción	Cantidad
1. Perno con cabeza Allen M10 x 50	2
2. Arandela de bloqueo M10	2
3. Arandela plana M10	2
4. Perno M8 x 45	6
5. Perno negro M8 x 35	8
6. Arandela de bloqueo M8	6
7. Arandela plana M8	6
8. Perno con cabeza Allen negro M8 x 16	12
9. Arandela de bloqueo negra M8	20
10. Arandela negra M8	20
11. Tuerca plana M8 20 x 20 x 6	12
12. Tuerca plana M8 33 x 20 x 6	2
13. Tuerca plana M8 45 x 20 x 6	4
14. Tuerca plana M10 50 x 25 x 6	2
15. Abrazadera	4

**CZ Spojovací materiál**

. sou ásti, popis	Množství
1. Šroub s vnitřním šestihranem M10 x 50	2
2. Pružná podložka M10	2
3. Karosáská podložka M10	2
4. Šroub M8 x 45	6
5. Šroub M8 x 35, černý	8
6. Pružná podložka M8	6
7. Karosáská podložka M8	6
8. Šroub s vnitřním šestihranem M8 x 16, černý	12
9. Pružná podložka M8, černá	20
10. Podložka M8, černá	20
11. Talířová matice M8 20 x 20 x 6	12
12. Talířová matice M8 33 x 20 x 6	2
13. Talířová matice M8 45 x 20 x 6	4
14. Talířová matice M10 50 x 25 x 6	2
15. Upínací držák	4

**J 固定金具**

部品番号と名称	数量
1. M10 x 50ソケットボルト	2
2. M10ロックワッシャー	2
3. M10フェンダーワッシャー	2
4. M8 x 45ボルト	6
5. M8 x 35ボルト (黒)	8
6. M8ロックワッシャー	6
7. M8フェンダーワッシャー	6
8. M8 x 16ソケットボルト (黒)	12
9. M8ロックワッシャー (黒)	20
10. M8ワッシャー (黒)	20
11. M8プレートナット20x20x6	12
12. M8プレートナット33x20x6	2
13. M8プレートナット45x20x6	4
14. M10プレートナット50x25x6	2
15. クランピングブラケット	4

**CN 固定材料**

部件号说明	
1. M10 x 50 套筒螺栓	2
2. M10 锁固垫圈	2
3. M10 芬德垫圈	2
4. M8 x 45 螺栓	6
5. M8 x 35 黑色螺栓	8
6. M8 锁固垫圈	6
7. M8 芬德垫圈	6
8. M8 x 16 黑色套筒螺栓	12
9. M8 黑色锁固垫圈	20
10. M8 黑色垫圈	20
11. M8 板螺母 20x20x6	12
12. M8 板螺母 33x20x6	2
13. M8 板螺母 45x20x6	4
14. M10 板螺母 50x25x6	2
15. 固定托架	4

- Trittbretteile
- Side Step Parts
- Pièces du marchepied
- Componenti dei gradini laterali
- Treeplank onderdelen



Trittbrett links und rechts  
 Side Steps Left and Right  
 Marchepieds gauche et droit  
 Gradini laterali sinistra e destra  
 Treeplanken links en rechts  
 Vänster och höger sidosteg  
 Estribos laterales izquierdo y derecho  
 Levá a pravá strana bo níh nástupních prah  
 サイドステップの左右  
 左侧和右侧踏板



- Sidostegets delar
- Piezas de los estribos laterales
- Sou ásti bo ního nástupního prahu
- サイドステップ - 部品
- 踏板部件

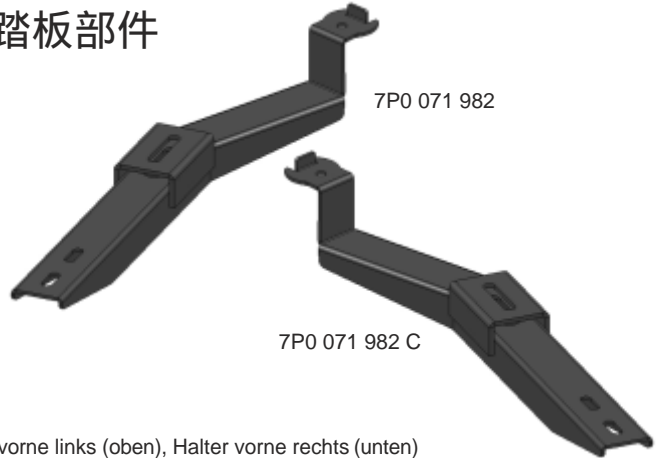

Halter vorne links (oben), Halter vorne rechts (unten)  
 Bracket front left (top), Bracket front right (bottom)  
 Support avant gauche (supérieur), support avant droit (inférieur)  
 Staffa anteriore sinistra (in alto), Staffa anteriore destra (in basso)  
 Steun voor links (boven), steun voor rechts (onder)  
 Hållare vänster fram (övre), hållare höger fram (nedre)  
 Soporte delantero izquierdo (superior), soporte delantero derecho (inferior)  
 Držák vp edu vlevo (nahole), držák vp edu vpravo (dole)  
 フロント左用ブラケット (上)、フロント右用ブラケット (下)  
 托架前左 (顶部), 托架前右 (底部)

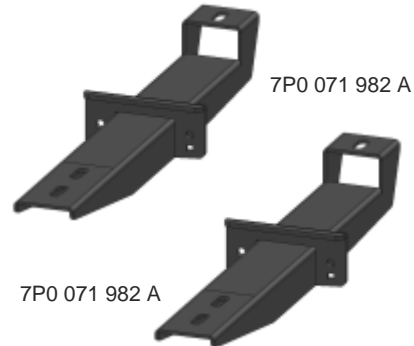

Halter mitte  
 Centre bracket  
 Support central  
 Staffa centrale  
 Steun midden  
 Mitthållare  
 Soporte central  
 St edový držák  
 センターブラケット  
 中央托架

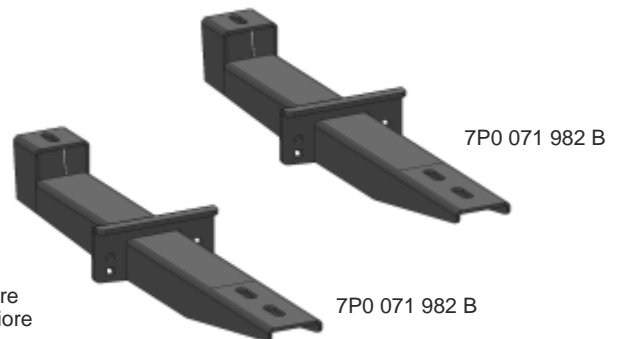

Halter hinten  
 Rear bracket  
 Support arrière  
 Staffa posteriore  
 Steun achter  
 Hållare bak  
 Soporte trasero  
 Zadní držák  
 リアブラケット  
 后部托架

## Für die Montage der Trittbretter erforderliches Werkzeug

## Tools Required for Side Step Installation

## Outils nécessaires à l'installation du marchepied

## Attrezzi specifici per il montaggio dei gradini laterali

## Benodigd gereedschap voor montage van treeplanken

## Verktyg som krävs för att installera sidosteget

## Herramientas necesarias para la instalación de los estribos laterales

## Nástroje pot ebné k montáži bo ních nástupních prah

## サイドステップの取り付けに必要な工具

## 踏板安装所需工具



Stichsäge oder Metallsäge  
Reciprocating saw or Hacksaw  
Scie alternative ou scie à métaux  
Seghetto alternativo o seghetto a mano  
Reciprokezaag of ijzerzaag  
Metallsåg eller bågfl  
Sierra con movimiento alternativo o sierra para metales  
P ímo ará pila nebo rámová pila  
竖锯盘または弓のこ  
往复锯或钢锯



Papiermesser  
Utility Knife  
Cutter  
Lama accessoria  
Hobbymes  
Universalkniv  
Navaja multiusos  
Dílenský n ž  
万能ナイフ  
美工刀



Steckschlüsselsatz inkl. Inbus und Torx  
Socket set, including Allen key  
Jeu de douilles, clé Allen incluse  
Set chiavi, inclusa chiave Allen  
Doppenset incl inbus en Torx  
Hylssats, inklusive insexnyckel  
Juego de llaves, incluida la llave Allen  
Sada nástavc v etn inbusového klí e  
ソケットセット、六角レンチを含む  
套筒扳手组，包括艾伦内六角扳手



Bleischere  
Tin snips  
Cisailles  
Forbici per lamiera  
Blikschaar  
Plátsax  
Tijeras de hojalatero  
N žky na plech  
ブリキはさみ  
铁皮剪



Schraubenschlüssel 17 mm  
Wrench 17mm  
Clé plate 17 mm  
Chiave 17 mm  
Ring/steeksleutel 17 mm  
Skiftnyckel 17mm  
Llave de 17 mm  
Klí 17 mm  
レンチ17mm  
17 毫米扳手



Schraubenschlüssel 13 mm  
Wrench 13mm  
Clé plate 13 mm  
Chiave 13 mm  
Ring/steeksleutel 13 mm  
Skiftnyckel 13mm  
Llave de 13 mm  
Klí 13 mm  
レンチ13mm  
13 毫米扳手



Drehmomentschlüssel  
Torque Wrench  
Clé dynamométrique  
Chiave dinamometrica  
Momentsleutel  
Momentnyckel  
Llave dinamométrica  
Momentový klí  
トルクレンチ  
扭矩扳手

- \* Touareg Trittbrettmontage
- \* Side step installation Touareg
- \* Pose de marchepieds sur la Touareg
- \* Montaggio gradino laterale su Touareg
- \* Montage Touareg side steps

- \* Att installera sidosteget på Touareg
- \* Instalación de los estribos laterales del Touareg
- \* Instalace bo ního nástupního prahu na voze Touareg
- \* Touareg にサイドステップの取り付け
- \* 途锐踏板安装

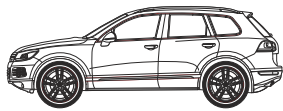

#### Schritt 01: Demontage Unterbodenverkleidung

Entferne die Unterbodenverkleidung links und rechts an der Unterseite des Fahrzeugs. Die Unterbodenverkleidungen sind mit jeweils 15 Torxschrauben befestigt.

#### Step 01: Removing the floor cover plates

Remove the cover plates on the left and right of the underside of the vehicle. Each of the cover plates is fitted by 15 torx screws.

#### Étape 01 : dépose des plaques de recouvrement de plancher

Déposer les plaques de recouvrement à gauche et à droite du soubassement du véhicule. Chaque plaque de recouvrement est fixée au moyen de 15 vis Torx.

#### Step 1: Rimuovere le lamiera di protezione pavimento

Rimuovere le lamiera protettive sul lato destro e sinistro della parte inferiore del veicolo. Ciascuna lamiera è fissata mediante 15 viti Torx.

#### Stap 01: Demontage bodemafdekkappen

Demonteer de afdekkappen links en rechts aan de onderzijde van het voertuig. de afdekkappen zijn gemonteerd met elk 15 torx schroeven

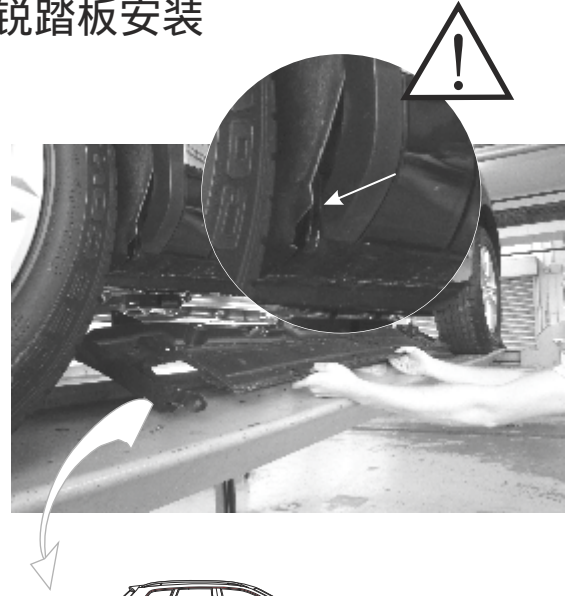

#### Steg 01: Att ta bort de undre täckplåtarna

Ta bort täckplåtarna till höger och vänster på undersidan av fordonet. De båda täckplåtarna hålls fast med vardera 15 torxskravar.

#### Paso 1: Extracción de las placas de la cubierta del piso

Extraiga las placas de la cubierta de los lados izquierdo y derecho situadas en la parte inferior del vehículo. Las placas de la cubierta están fijadas con 15 tornillos Torx.

#### Krok 1: Odstraní obložení prah

Odstraňte obložení prahu na levé a pravé spodní straně vozidla. Každé obložení prahu je pevně no pomocí 15 torxních šroubů.

#### ステップ01: フロアカバープレートを取り外す

車両左右の下側から、カバープレートを取り外します。各カバープレートはトルクスクリュー15本で固定されています。

#### 步骤 01 : 卸下地板横梁盖板

卸下车辆下侧左边和右边的横梁盖板。每个横梁盖板均使用 15 内梅花螺丝固定。



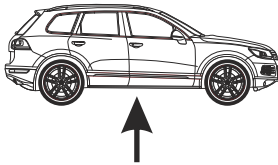
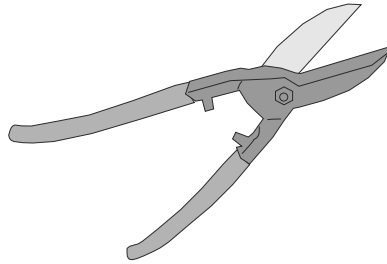
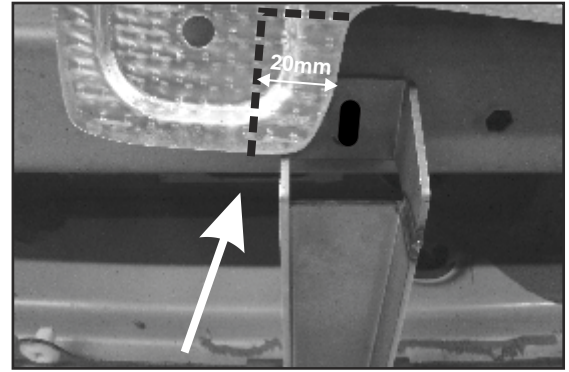
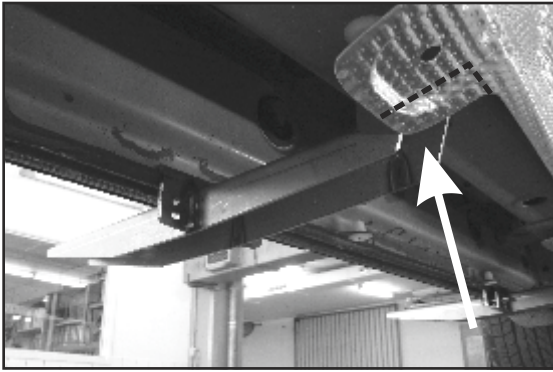

**Schritt 02: Hitzeschirmplatte abschneiden**

Lokalisieren Sie den Platz an der rechten Seite wo der mittlere Halter montiert wird. Schneiden Sie mit einer Blechscheren ein Teil der Hitzeschirmplatte wie angegeben aus.

**Step 02: Cut off the heat shield**

Locate the position on the right hand side where the centre bracket is to be fitted. Use the tin snips to cut out the part of the heat shield shown in the photo.

**Étape 02 : découpe de l'écran thermique**

Repérer l'emplacement de montage du support central, du côté droit. Utiliser les cisailles pour découper la partie de l'écran thermique illustrée sur la photo.

**Step 2: Ritagliare lo schermo termico**

Sul lato destro, individuare il punto in cui va fissata la staffa centrale. Con le forbici per lamiera, ritagliare la sezione di schermo termico mostrata in foto.

**Stap 02: Hitteschild afknippen**

Lokaliseer de plek aan de rechterzijde waar de middelste steun zal worden gemonteerd. Knip met een blikchaar een gedeelte uit het hitteschild zoals aangegeven op de foto.

**Steg 02: Utskäring av värmeskölden**

Lokalisera platsen på höger sida där mitthållaren ska fästas. Använd plåtsaxen för att skära ut den del av värmeskölden som anges i fotografiet.

**Paso 2: Corte del protector térmico**

Localice la posición del lado derecho en la que se deberá fijar el soporte central. Utilice las tijeras de hojalatero para cortar la parte del protector térmico que se indica en la ilustración.

**Krok 2: Od iznutí clony proti teplu**

Najd te umístí ní po pravé straně, kde je upevněn středový držák. Pomocí nůžek na plech odstříhni část clony proti teplu, jak je uvedeno na obrázku.

**ステップ02: ヒートシールドを切断する**

センターブラケットを取り付ける車両右側での位置を決めます。写真のとおり、ヒートシールドの一部をブリキはさみで切断します。

**步骤 02：剪下挡热板**

找到右侧安装中心托架的位置。用铁皮剪剪下挡热板部件，如照片所示。

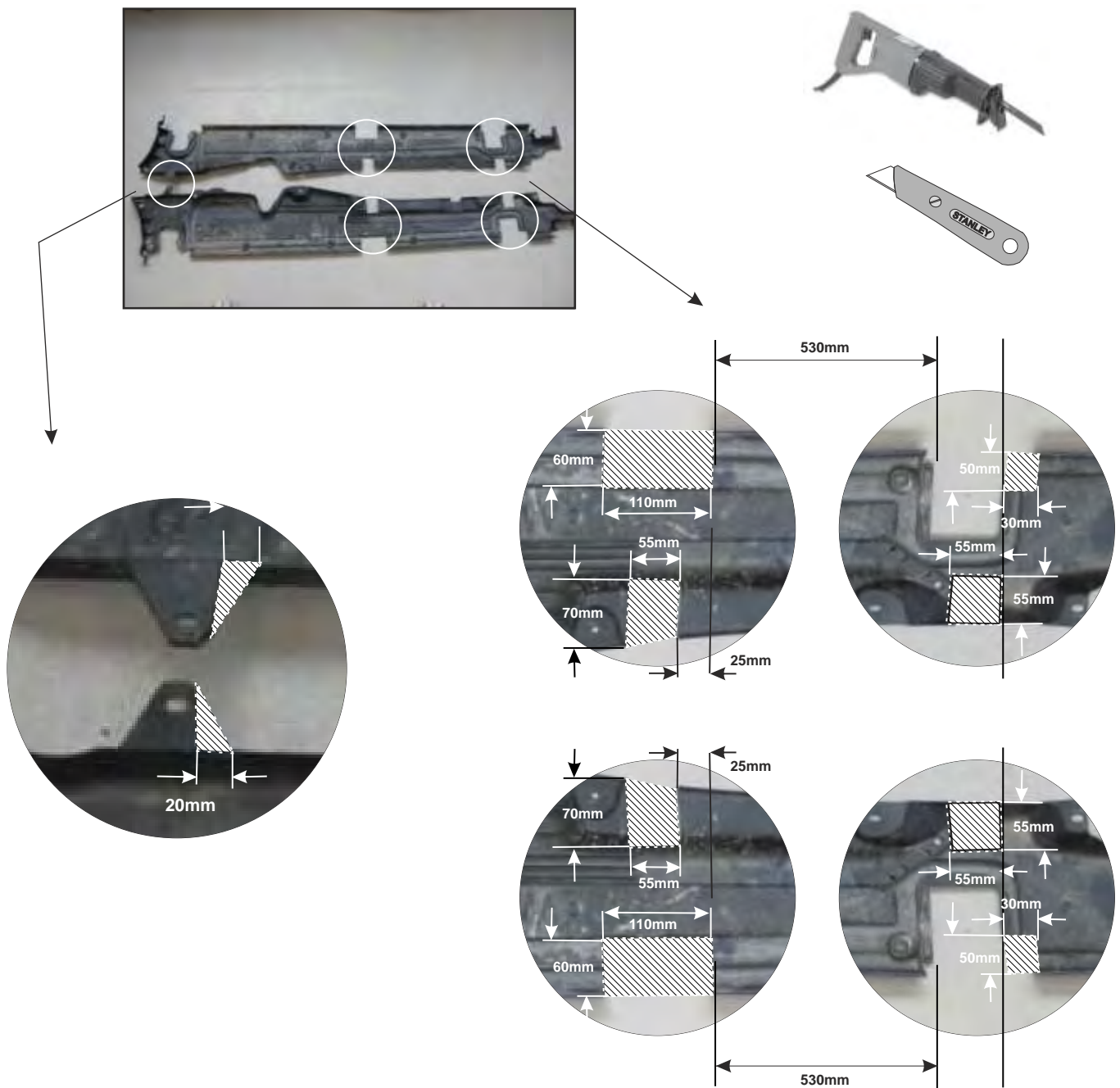

**Schritt 03: Unterbodenverkleidung ausschneiden**

Schneide an beiden Seiten von den Unterbodenverkleidungen Teile aus, wie auf den Foto's angegeben.

**Step 03: Cut out the floor cover plates**

Cut out the parts of the cover plates on both sides as shown in the photos.

**Étape 03 : découpe des plaques de recouvrement du plancher**

Découper les parties des plaques de recouvrement des deux côtés, comme illustré sur les photos.

**Step 3: Ritagliare le lamiera di protezione pavimento**

Ritagliare le sezioni di lamiera protettiva su entrambi i lati, come mostro nelle foto.

**Stap 03: Bodemafdekkappen uitsnijden**

Snij aan beide zijden de gedeeltes uit de afdekkappen volgens de foto's.

**Steg 03: Utskäring av golvetts täckplåtar**

Skär ut de delar av täckplåtarna på båda sidor som anges i fotografierna.

**Paso 3: Corte de las placas de la cubierta del piso**

Corte las partes de las placas de la cubierta de ambos lados que se muestran en las imágenes.

**Krok 3: Vy iznutí obložení prah**

Vy izn te ásti obložení prah po obou stranách, jak je uvedeno na obrázcích.

**ステップ03: フロアカバープレートを切断する**

写真のとおり、両側のカバープレートの一部を切断します。

**步骤 03: 剪下地板横梁盖板**

剪下两侧的横梁盖板部件, 如照片所示。

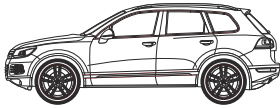
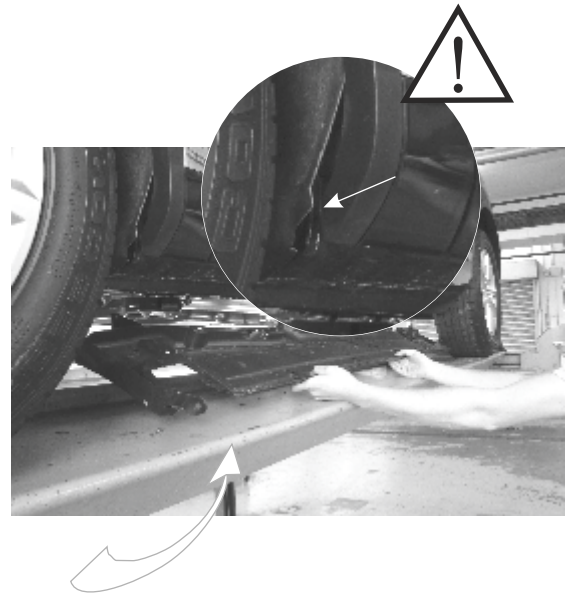

#### Schritt 04: Befestigung Unterbodenverkleidung

(Befestigung der Unterbodenverkleidung muss auf alle Fälle bevor Montage der Halter erfolgen.)  
Montiere die ausgeschnittene Unterbodenverkleidung links und rechts an der Unterseite des Fahrzeugs.  
Die Unterbodenverkleidungen sind mit jeweils 15 Torxschrauben befestigt.

#### Step 04: Mounting the floor cover plates

(Should only be fitted before fitting the brackets.)  
Attach the cut-out cover plates on the left and right of the underside of the vehicle.  
Each of the cover plates is fitted by 15 torx screws.

#### Étape 04 : montage des plaques de recouvrement de plancher

(Ne peut être monté qu'avant les supports.)  
Fixer les plaques de recouvrement découpées à gauche et à droite du soubassement du véhicule. Chaque plaque de recouvrement est fixée au moyen de 15 vis Torx.

#### Step 4: Montare le lamiera di protezione pavimento

(Da montare prima delle staffe.)  
Fissare le lamiera protettive ritagliate sul lato destro e sinistro della parte inferiore del veicolo.  
Ciascuna lamiera va fissata mediante 15 viti Torx.

#### Stap 04: Bevestiging bodemafdekkappen

(Dient gemonteerd te worden alvorens de steunen te monteren)  
Monteer de uitgesneden afdekkappen links en rechts aan de onderzijde van het voertuig.  
De afdekkappen zijn gemonteerd met elk 15 torx schroeven.

#### Steg 04: Montera täckplåtarna i golvet

(Bör endast sättas dit innan montering av konsolerna.)  
Fäst de utskurna täckplåtarna under fordonet på höger och vänster sida. De båda täckplåtarna hålls fast med vardera 15 torxskravar.

#### Paso 4: Montaje de las placas de la cubierta del piso

(Solo se puede instalar antes de fijar los soportes.)  
Coloque las placas de la cubierta cortadas en los lados izquierdo y derecho de la parte inferior del vehículo.  
Las placas de la cubierta están fijadas con 15 tornillos Torx.

#### Krok 4: P ipevn ní obložení prah

(Namontovat p ed upevn ním držák .)  
P ipevn te od íznuté obložení prah na levé a pravé spodní stran vozidla. Každé obložení prahu je p ipevn no pomocí 15 torxních šroub .

ステップ04: フロアカバープレートを取り付ける  
(かならずブラケットを取り付ける前に固定します。)  
車両左右の下側に、切断したカバープレートを取り付けます。  
各カバープレートはトルクスクリュー15本で固定します。

#### 步骤 04 : 安装地板横梁盖板

(必须在安装托架前完成安装。)  
在车辆下侧左边和右边安装剪下的横梁盖板。  
每个横梁盖板均使用 15 内梅花螺丝固定。

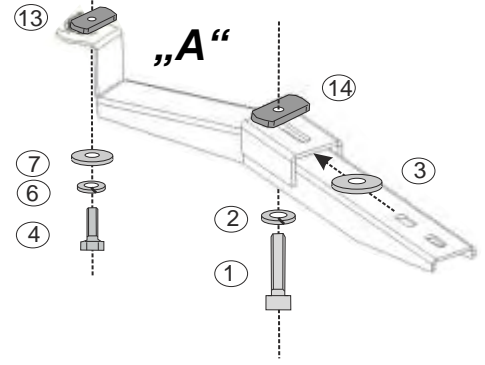
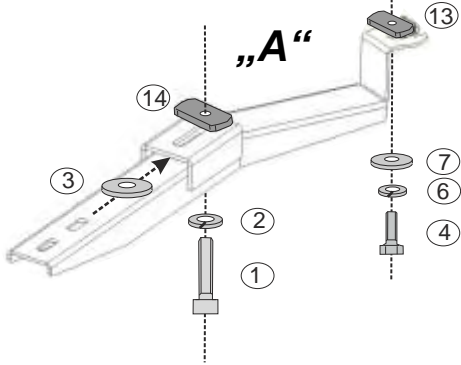
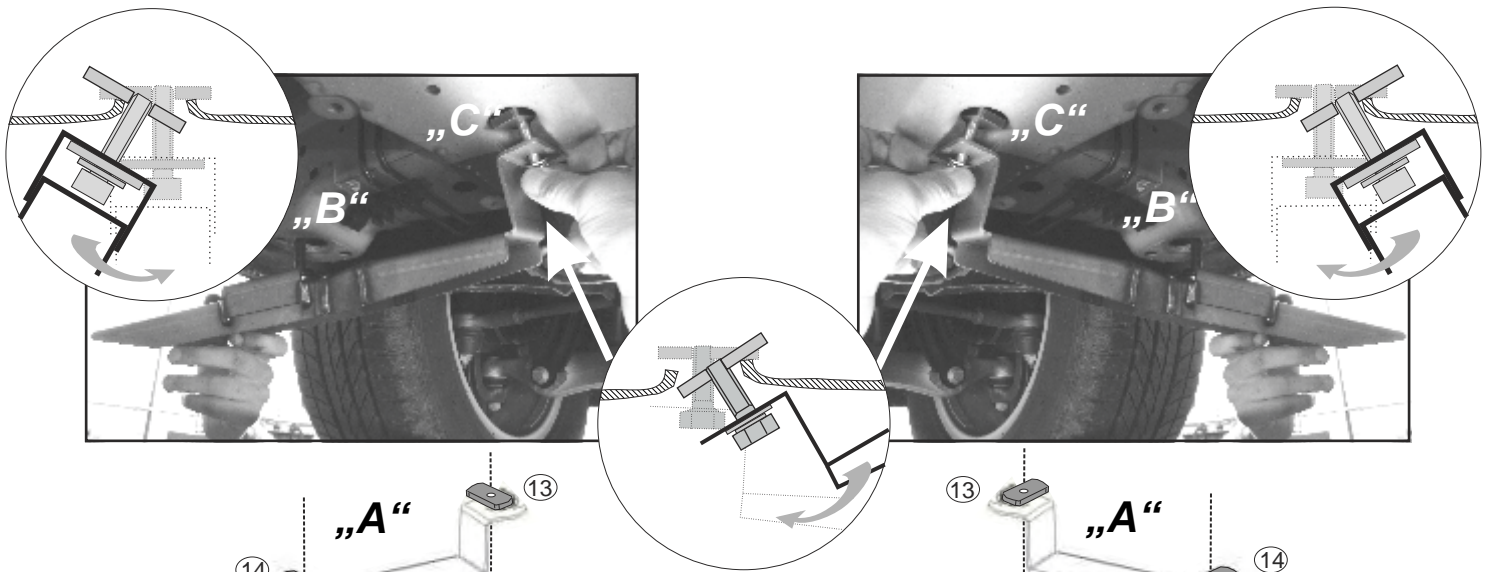

7P0 071 982  
 Halter vorne links  
 Front left brackets  
 Supports avant gauche  
 Staffa lato anteriore sinistro  
 Steun voor links  
 Hällare vänster fram  
 Soporte delantero izquierdo  
 Držáky vp edu vlevo  
 フロント左用ブラケット  
 左前托架

Bild ohne Unterbodenverkleidung!  
 Photo shown without floor cover plates !  
 Sur la photo, les plaques de recouvrement  
 de plancher sont déposées !  
 La foto non mostra le lamiere di protezione pavimento!  
 Foto zonder afdekkappen!  
 Bilden visar en variant utan golvplåtar!  
 En la foto aparece sin las placas de la cubierta del piso.  
 Fotografie bez obložení prah !  
 写真はフロアカバープレートのない状態です !  
 所示照片中不帶地板橫梁蓋板 !

7P0 071 982 C  
 Halter vorne rechts  
 Front right brackets  
 Supports avant droit  
 Staffa lato anteriore destro  
 Steun voor rechts  
 Hällare höger fram  
 Soporte delantero derecho  
 Držáky vp edu vpravo  
 フロント右用ブラケット  
 右前托架

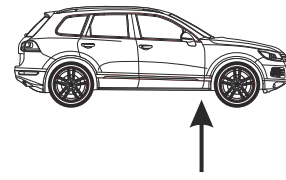
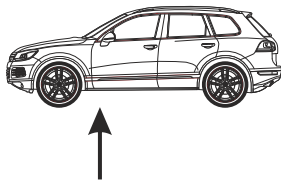

**Schritt 05: Befestigung Halter vorne**

Achtung : nur nach Montage der Unterbodenverkleidung !  
 Montiere das Befestigungsmaterial an dem Halter wie angegeben bei „A“. Achte darauf, dass der Ring 3 in dem Zwischenraum am Halter kommt.  
 Als erste, wie angegeben bei „B“, die M10 Einlegmutter mit der langen Seite in die Unterbodenplatte einstecken.  
 Zweitens, wie angegeben bei „C“, die M8 Einlegmutter mit der langen Seite in die Unterbodenplatte einstecken.  
 Zentriere bei „B“ die Schraube in das Loch von der Unterbodenplatte und drehe die M10 Schraube und M8 Schraube fest.  
 Ziehe dabei den Halter leicht nach unten damit die Einlegmutter nicht mitdrehen.  
 Die M10 Schraube mit 40Nm und die M8 Schraube mit 22Nm anziehen.

**Étape 05 : montage des supports avant**

Attention : ne peut être monté qu'après avoir monté les couvercles de plancher !  
 Attacher le matériel de fixation aux supports, comme illustré en "A".  
 En même temps, s'assurer que la rondelle 3 est insérée dans l'interstice du support.  
 Premièrement, insérer l'écrou-plaque M10 dans le panneau de plancher, le long côté d'abord, comme illustré en "B".  
 Deuxièmement, insérer l'écrou-plaque M8 dans le panneau de plancher, le long côté d'abord, comme illustré en "C".  
 Au point "B" centrer le boulon dans l'orifice du panneau de plancher et serrer les boulons M10 et M8. En même temps, tirer doucement le support vers le bas afin d'empêcher les écrous-plaques de tourner avec les boulons.  
 Serrer le boulon M10 à 40 Nm et le boulon M8 à 22 Nm.

### Step 05: Mounting the front brackets

Attention : to be fitted only after fitting the floor covers !  
Attach the fixing material to the brackets as shown in "A".  
When doing so ensure that washer 3 is inserted into the interspace in the bracket.

First, insert the M10 plate nut into the floor panel, long side first, as shown in "B".

Second, insert the M8 plate nut into the floor panel, long side first, as shown in "C". At point "B" centre the bolt in the hole in the floor panel and tighten the M10 and M8 bolts.

When doing so pull the bracket gently downwards to prevent the plate nuts turning with the bolts.

Tighten the M10 bolt to 40 Nm and the M8 bolt to 22 Nm.

### Stap 05: Bevestiging steunen voor

Attentie : Monteren na de bodemafdekkappen !

Monteer het bevestigingsmateriaal aan de steun volgens „A“.

Let hierbij op dat ring 3 in de tussenuimte van de steun geschoven wordt.

Als eerste volgens „B“ de M10 plaatmoer met de lange kant in de bodemplaats steken.

Als tweede volgens „C“, de M8 plaatmoer met de lange kant in de bodemplaats steken.

Centreer bij punt „B“ de bout in het gat van de bodemplaats en draai de M10 en M8 bouten aan.

Trek hierbij de steun licht naar beneden om het meedraaien van de plaatmoeren te voorkomen.

Draai de M10 bout vast met 40Nm en de M8 bout met 22Nm.

### Steg 05: Montering av främre hållare

Observera: får endast sättas dit efter att golvplåtarna monterats!  
Sätt fästdonen på hållarna enligt "A". Var noga med att skjuta in bricka 3 i utrymmet i hållaren. För först in plåtmuttern M10 i golvplåten med den långa änden först, enligt "B". För sedan in plåtmuttern M8 i golvplåten med den långa änden först, enligt "C".  
Centrera skruven vid punkt "B" i hålet i golvplåten och dra åt skruvarna M10 och M8. Dra samtidigt hållaren nedåt en aning för att förhindra att plåtmutterna roterar med skruvarna.  
Dra åt skruven M10 till 40 Nm och skruven M8 till 22 Nm.

### Paso 5: Montaje de los soportes delanteros

Atención: solo se puede instalar antes de fijar las cubiertas del piso.  
Coloque los materiales de fijación en los soportes tal como se muestra en "A". Al hacerlo, asegúrese de que la arandela 3 queda encajada en el espacio intermedio del soporte.  
Introduzca en primer lugar la tuerca plana M10 en el panel del piso por la parte larga, como se muestra en "B". Después introduzca la tuerca plana M8 en el panel del piso por la parte larga, como se muestra en "C". En el punto "B", centre el perno en el orificio del panel del piso y apriete los pernos M10 y M8.  
Durante este procedimiento, tire suavemente del soporte hacia abajo para evitar que las tuercas planas giren con los pernos.  
Apriete el perno M10 a 40 Nm y el perno M8 a 22 Nm.

### Step 5: Montare le staffe anteriori

Attenzione: da fissare solo dopo avere fissato le protezioni pavimento!  
Collegare il materiale di fissaggio alle staffe, come mostrato in "A".

Accertarsi di inserire la rondella 3 nell'intercapedine sulla staffa. Inserire innanzitutto la piastrina filettata M10 nel pannello del pavimento, iniziando dal lato lungo, come mostrato in "B".

Inserire quindi la piastrina filettata M8 nel pannello del pavimento, iniziando dal lato lungo, come mostrato in "C". Al punto "B", inserire il bullone nel foro sul pannello del pavimento e serrare i bulloni M10 e M8. Nell'eseguire questa operazione, tirare delicatamente la staffa verso il basso per evitare che le piastrine filettate ruotino insieme ai bulloni.

Serrare il bullone M10 a 40 Nm e il bullone M8 a 22 Nm.

### Krok 5: Upevnění předních držáků

Pozor: montovat pouze po přeipevnění obložení prah !

Upevnění spojující materiál k držákům, jak je uvedeno na obrázku "A".  
Poté se ujistěte, že podložka 3 je vložena do mezery v držáku. Nejdříve vložte talířovou matici M10 do obložení prahu, dlouhou stranou napřed, jak je uvedeno na obrázku "B". Poté vložte talířovou matici M8 do obložení prahu, dlouhou stranou napřed, jak je uvedeno na obrázku "C".  
V bodu "B" vycentrujte šroub v díře obložení prahu a utáhněte pomocí šroubů M10 a M8. Při tomto tlačením držák lehce směrem dolů, abyste zabránili protáčení matic se šroubem. Utáhněte šroub M10 silou 40 Nm a šroub M8 silou 22 Nm.

### ステップ05: フロントブラケットを取り付ける

注意: かならずフロアカバーを取り付けてから固定してください!

図"A"のように、固定金具をブラケットに取り付けます。

取り付ける際は、ワッシャー3を必ずブラケットのすき間に差し込んでください。

まず、図"B"のように、M10プレートナットを長い方からフロアパネルに差し込みます。

次に、図"C"のように、M8プレートナットを長い方からフロアパネルに差し込みます。

図"B"の位置で、フロアパネルの穴にボルトを合わせて、

M10ボルトとM8ボルトを締め付けます。

締め付ける際は、ボルトと一緒にプレートナットが回らないように、ブラケットを静かに引き下げてください。

M10ボルトをトルク40 Nmで締め付け、M8ボルトをトルク22 Nmで締め付けます。

### 步骤 05: 安装前托架

注意: 必须在安装地板后再行安装!

在托架上安装固定材料, 如"A"中所示。在安装时,

请确保将垫圈3插入托架的空隙中。首先,

将M10板螺母较长的一端首先插入地板, 如"B"中所示。

然后, 将M8板螺母较长的一端首先插入地板, 如"C"中所示。

在"B"点, 将螺栓插入地板上的孔中央, 然后拧紧M10和M8螺栓。

在操作时, 请将托架轻轻向下拉, 以防止板螺母随螺栓旋转。

分别以40牛米和22牛米的扭矩拧紧M10螺栓和M8螺栓。

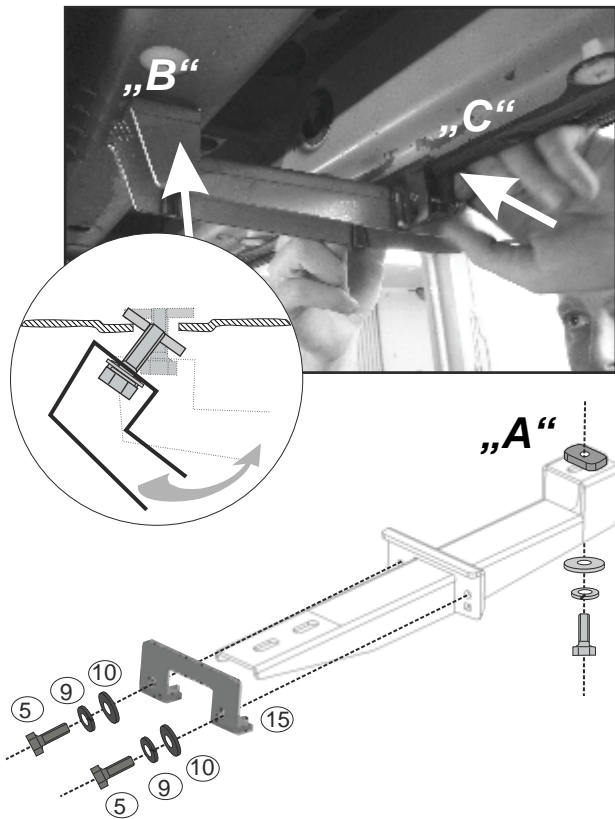

7P0 071 982 A  
 Halter mitte  
 Centre bracket  
 Support central  
 Staffa centrale  
 Steun midden  
 Mitthållare  
 Soporte central  
 St edový držák  
 センターブラケット  
 中央托架

Bild ohne Unterbodenverkleidung!  
 Photo shown without floor cover plates !  
 Sur la photo, les plaques de recouvrement  
 de plancher sont déposées !  
 La foto non mostra le lamiera di protezione pavimento!  
 Foto zonder afdekkappen!  
 Bilden visar en variant utan golvplåtar!  
 En la foto aparece sin las placas de la cubierta del piso.  
 Fotografie bez obložení prah !  
 写真はフロアカバープレートのない状態です !  
 所示照片中不带地板横梁盖板 !

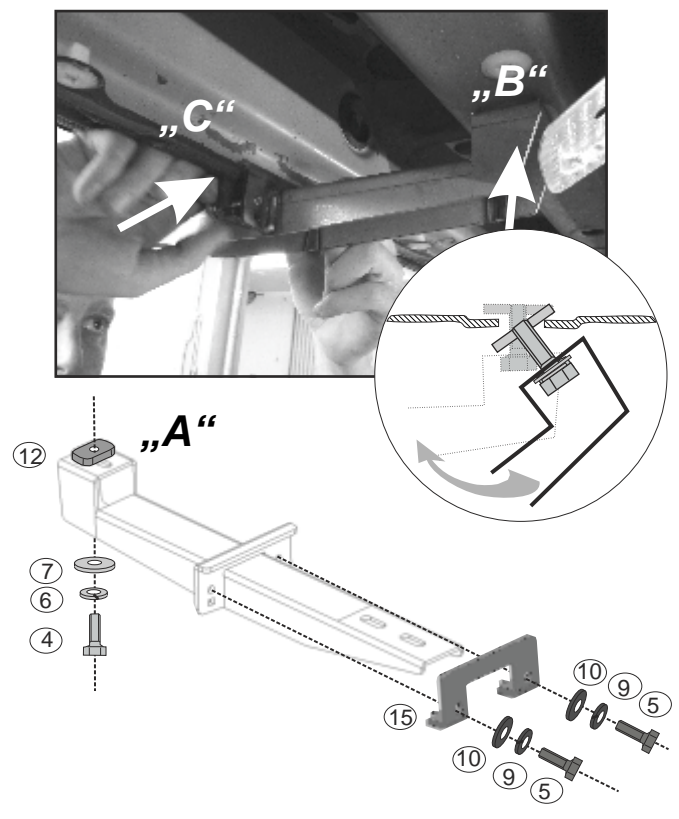

7P0 071 982 A  
 Halter mitte  
 Centre bracket  
 Support central  
 Staffa centrale  
 Steun midden  
 Mitthållare  
 Soporte central  
 St edový držák  
 センターブラケット  
 中央托架

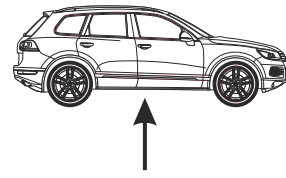
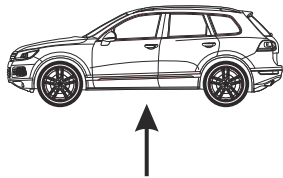

### Schritt 06: Befestigung Halter mitte

Achtung : nur nach Montage der Unterbodenverkleidung !  
 Montiere das Befestigungsmaterial an dem Halter wie angegeben  
 bei „A“.  
 Wie angegeben bei „B“ die M8 Einlegmutter in die Unterbodenplatte  
 einstecken.  
 Wie angegeben bei „C“ den Halter am Schwellerflansch auflegen.  
 Montiere die Klemmbefestigung mit zwei M8 Schrauben.  
 Zentriere bei „B“ die Schraube in das Loch von der Unterbodenplatte  
 und drehe die M8 Schraube gleichmäßig fest.  
 Ziehe dabei den Halter leicht nach unten damit die Einlegmutter  
 nicht mitdreht. Die M8 Schrauben mit 22Nm anziehen.

### Étape 06 : montage des supports centraux

Attention : ne peut être monté qu'après avoir monté  
 les couvercles de plancher !  
 Attacher le matériel de fixation au support, comme illustré en "A".  
 Insérer l'écrou-plaque M8 dans l'orifice du panneau de plancher,  
 comme illustré en "B". Suspendre le support au bord du seuil,  
 comme illustré en "C".  
 Fixer le support de serrage à l'aide des boulons M8. Serrer les boulons  
 uniformément et s'assurer que le boulon est placé au centre de l'orifice  
 de fixation, au point "B".  
 En même temps, tirer doucement le support vers le bas afin  
 d'empêcher l'écrou-plaque de tourner avec le boulon.  
 Serrer les boulons M8 à 22 Nm.

### Step 06: Mounting the centre brackets

Attention : to be fitted only after fitting the floor covers !  
Attach the fixing material to the bracket as shown in "A".  
Insert the M8 plate nut into the hole in the floor panel as shown in "B".  
Hang the bracket on the edge of the sill as shown in "C".  
Attach the clamping bracket using the M8 bolts.  
Tighten the bolts uniformly and ensure that the bolt is placed in the centre of the fixing hole at point "B". When doing so pull the bracket gently downwards to prevent the plate nut turning with the bolt.  
Tighten the M8 bolts to 22 Nm.

### Step 06: Montage steunen midden

Attentie : Monteren na de bodemafdekkappen !  
Monteer het bevestigingsmateriaal aan de steun volgens „A“.  
Zoals aangegeven bij „B“ de M8 plaatmoer in het gat van de bodemplaats steken. Zoals aangegeven bij „C“ de steun aan de dorpelrand hangen. Monteer de klembevestiging met de M8 bouten.  
Draai de bouten gelijkmatig aan en zorg dat bij punt „B“ de bout in het midden van het bevestigingsgat zit.  
Trek hierbij de steun licht naar beneden om het meedraaien van de plaatmoer te voorkomen.  
Draai de M8 bouten vast met 22Nm.

### Steg 06: Montering av mitthållare

Observera: får endast sättas dit efter att golvplåtarna monterats!  
Sätt fästdonen på hållaren enligt "A". För in plåtmuttern M8 i hålet i golvplåten enligt anvisningarna i "B". Häng hållaren på tröskelkanten enligt anvisningarna i "C". Fäst klämbygeln med skruvarna M8. Dra åt skruvarna jämnt och se till att skruven är placerad i mitten av infästningshålet vid punkt "B".  
Dra samtidigt hållaren nedåt en aning för att förhindra att plåtmuttern roterar med skruven. Dra åt skruvarna M8 till 22 Nm.

### Paso 6: Montaje de los soportes centrales

Atención: solo se puede instalar antes de fijar las cubiertas del piso.  
Coloque los materiales de fijación en el soporte tal como se muestra en "A". Introduzca la tuerca plana M8 en el orificio del panel del piso, tal como se muestra en "B". Cuelgue el soporte en el borde del umbral, como se muestra en "C". Fije la abrazadera con los pernos M8. Apriete los pernos de manera uniforme. El perno debe estar situado en el centro del orificio de fijación que se muestra en el punto "B". Durante este procedimiento, tire suavemente del soporte hacia abajo para evitar que la tuerca plana gire con el perno.  
Apriete los pernos M8 a 22 Nm.

### Step 6: Montare la staffa centrale

Attenzione: da fissare solo dopo avere fissato le protezioni pavimento!  
Collegare il materiale di fissaggio alla staffa, come mostrato in "A".  
Inserire la piastrina filettata M8 nel foro sul pannello del pavimento, come mostrato in "B".  
Collegare la staffa al bordo del longherone come mostrato in "C".  
Fissare la staffa utilizzando i bulloni M8. Serrare uniformemente i bulloni e accertarsi che ciascun bullone sia posizionato al centro del foro di fissaggio al punto "B". Nell'eseguire questa operazione, tirare delicatamente la staffa verso il basso per evitare che la piastrina filettata ruoti insieme al bullone.  
Serrare i bulloni M8 a 22 Nm.

### Krok 6: Upevní st edových držák

Pozor: montovat pouze po p ípevn í obložen?prah !  
Upevn ě spojovací materiál k držáku, jak je uvedeno na obrázku "A".  
Vložte tal í ovou matici M8 do díry v obložen í prahu, jak je uvedeno na obrázku "B". Zav ě ste držák na p írubu prahu d ě í, jak je uvedeno na obrázku "C". P ípevn ě te upínací držák pomocí šroub ě M8. Utáhn ě te rovnom ěrn ě šrouby a ujist ěte se, že šroub ě je umíst ěn ve st ědu fixa ní díry v míst ě "B". P ítom tla ěte držák lehce sm ěrem dol ě, abyste zabránili protá ění matice se šroubem. Šrouby M8 utáhn ěte silou 22 Nm.

### ステップ06: センターブラケットを取り付ける

注意 : かならずフロアカバーを取り付けてから固定してください !  
図"A"のように、固定金具をブラケットに取り付けます。  
図"B"のように、M8プレートナットをフロアパネルの穴に差し込みます。  
図"C"のように、ブラケットをドアシルの下に引っ掛けます。  
クランピングブラケットをM8ボルトで取り付けます。図"B"の位置で、ボルトが固定穴の中央にくるように、ボルトを均等に締め付けます。  
締め付ける際は、ボルトと一緒にプレートナットが回らないように、ブラケットを静かに引き下げてください。  
M8ボルトをトルク22 Nmで締め付けます。

### 步骤 06 : 安装中间托架

注意 : 必须在安装地板后再行安装 !  
在托架上安装固定材料, 如“A”中所示。  
将 M8 板螺母插入地板上的孔中, 如“B”中所示。  
将托架挂在底梁边缘上, 如“C”中所示。  
使用 M8 螺栓安装固定托架。  
均匀地拧紧螺栓并确保螺栓位于固定孔中央的“B”点。  
在操作时, 请将托架轻轻向下拉, 以防止板螺母随螺栓旋转。  
以 22 牛米扭矩拧紧 M8 螺栓。

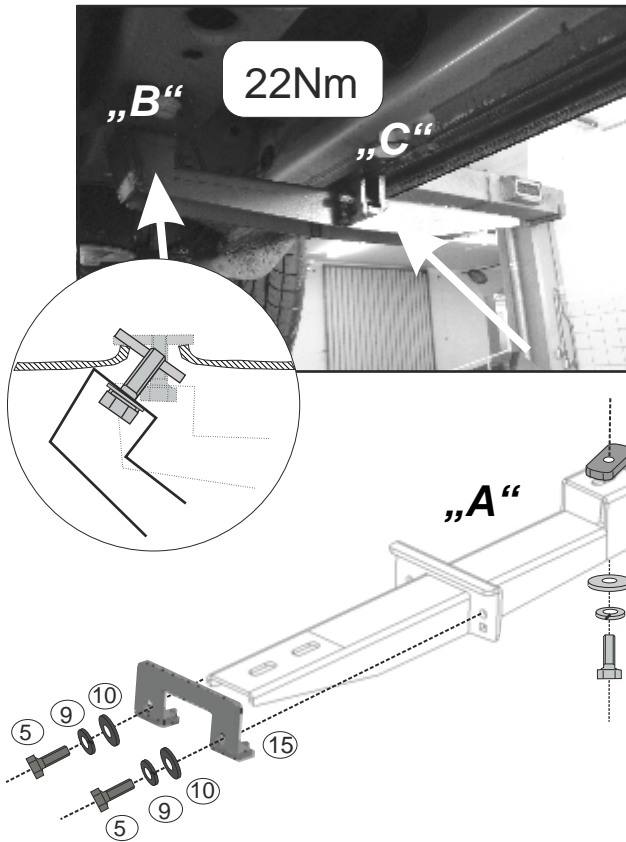

7P0 071 982 B  
 Halter hinten  
 Rear bracket  
 Support arrière  
 Staffa posteriore  
 Steun achter  
 Hällare bak  
 Soporte trasero  
 Zadní držák  
 リアブラケット  
 后部托架

Bild ohne Unterbodenverkleidung!  
 Photo shown without floor cover plates !  
 Sur la photo, les plaques de recouvrement  
 de plancher sont déposées !  
 La foto non mostra le lamiere di protezione pavimento!  
 Foto zonder afdekkappen!  
 Bilden visar en variant utan golvplåtar!  
 En la foto aparece sin las placas de la cubierta del piso.  
 Fotografie bez obložení prah !  
 写真はフロアカバープレートのない状態です !  
 所示照片中不带地板横梁盖板 !

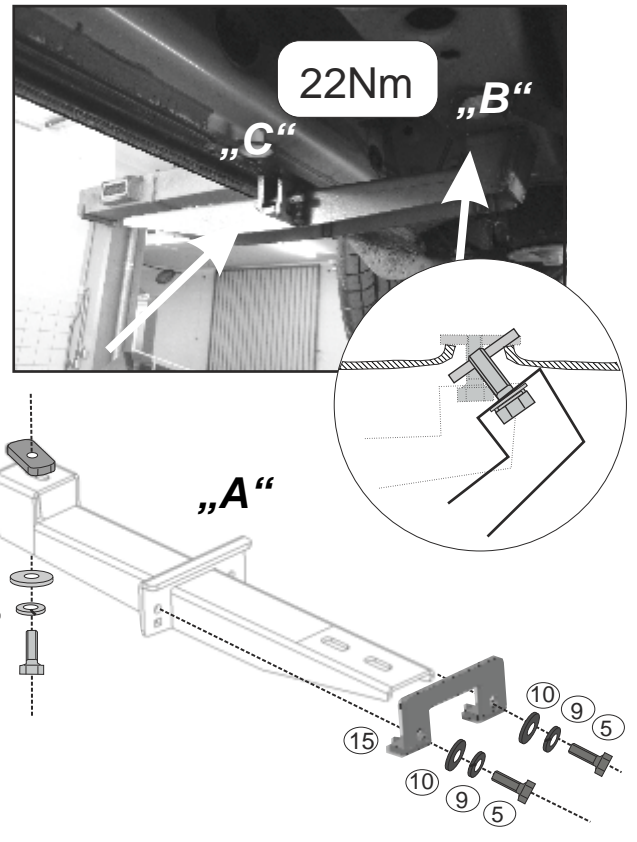

7P0 071 982 B  
 Halter hinten  
 Rear bracket  
 Support arrière  
 Staffa posteriore  
 Steun achter  
 Hällare bak  
 Soporte trasero  
 Zadní držák  
 リアブラケット  
 后部托架

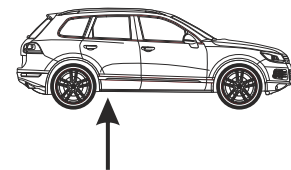
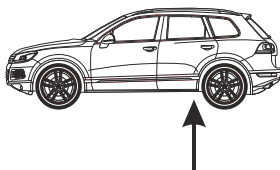

### Schritt 07: Befestigung Halter hinten

Achtung : nur nach Montage der Unterbodenverkleidung !  
 Montiere das Befestigungsmaterial an dem Halter wie angegeben bei „A“.  
 Wie angegeben bei „B“ die M8 Einlegmutter mit der langen Seite in die Unterbodenplatte einstecken.  
 Wie angegeben bei „C“ den Halter am Schwellerflansch auflegen.  
 Montiere die Klemmbefestigung mit zwei M8 Schrauben.  
 Zentriere bei „B“ die Schraube in das Loch von der Unterbodenplatte und drehe die M8 Schraube gleichmäßig fest.  
 Ziehe dabei den Halter leicht nach unten damit die Einlegmutter nicht mitdreht.  
 Die M8 Schrauben mit 22Nm anziehen.

### Étape 07 : montage des supports arrière

Attention : ne peut être monté qu'après avoir monté les couvercles de plancher !  
 Attacher le matériel de fixation au support, comme illustré en "A".  
 Insérer l'écrou-plaque M8 dans l'orifice du panneau de plancher, le long côté d'abord, comme illustré en "B".  
 Suspendre le support au bord du seuil, comme illustré en "C".  
 Fixer le support de serrage à l'aide des boulons M8. Serrer les boulons uniformément et s'assurer que le boulon est placé au centre de l'orifice de fixation, au point "B".  
 En même temps, tirer doucement le support vers le bas afin d'empêcher l'écrou-plaque de tourner avec le boulon.  
 Serrer les boulons M8 à 22 Nm.



### Step 07: Mounting the rear brackets

Attention : to be fitted only after fitting the floor covers !  
Attach the fixing material to the bracket as shown in "A".  
Insert the M8 plate nut into the hole in the floor panel, long side first, as shown in "B".  
Hang the bracket on the edge of the sill as shown in "C".  
Attach the clamping bracket using the M8 bolts.  
Tighten the bolts uniformly and ensure that the bolt is placed in the centre of the fixing hole at point "B".  
When doing so pull the bracket gently downwards to prevent the plate nut turning with the bolt.  
Tighten the M8 bolts to 22 Nm.

### Stap 07: Montage steunen achter

Attentie : Monteren na de bodemafdekkappen !  
Monteer het bevestigingsmateriaal aan de steun volgens „A“.  
Zoals aangegeven bij „B“ de M8 plaatmoer met de lange kant in het gat van de bodemplaat steken. Zoals aangegeven bij „C“ de steun aan de dorpelrand hangen. Monteer de klembevestiging met de M8 bouten.  
Draai de bouten gelijkmatig aan en zorg dat bij punt „B“ de bout in het midden van het bevestigingsgat zit.  
Trek hierbij de steun licht naar beneden om het meedraaien van de plaatmoer te voorkomen.  
Draai de M8 bouten vast met 22Nm.

### Steg 07: Montering av bakre hållare

Observera: får endast sättas dit efter att golvplåtarna monterats!  
Sätt fästdonen på hållaren enligt "A". För in plåtmuttern M8 i hålet i golvplåten med den långa änden först enligt anvisningarna i "B". Häng hållaren på tröskelkanten enligt anvisningarna i "C". Fäst klämbygeln med skruvarna M8.  
Dra åt skruvarna jämnt och se till att skruven är placerad i mitten av infästningshållet vid punkt "B". Dra samtidigt hållaren nedåt en aning för att förhindra att plåtmuttern roterar med skruven. Dra åt skruvarna M8 till 22 Nm.

### Paso 7: Montaje de los soportes traseros

Atención: solo se puede instalar antes de fijar las cubiertas del piso.  
Coloque los materiales de fijación en el soporte tal como se muestra en "A". Introduzca la tuerca plana M8 en el orificio del panel del piso por la parte larga, tal como se muestra en "B".  
Cuelgue el soporte en el borde del umbral, como se muestra en "C".  
Fije la abrazadera con los pernos M8. Apriete los pernos de manera uniforme. El perno debe estar situado en el centro del orificio de fijación que se muestra en el punto "B". Durante este procedimiento, tire suavemente del soporte hacia abajo para evitar que la tuerca plana gire con el perno. Apriete los pernos M8 a 22 Nm.

### Step 7: Montare le staffe posteriori

Attenzione: da fissare solo dopo avere fissato le protezioni pavimento!  
Collegare il materiale di fissaggio alla staffa, come mostrato in "A".  
Inserire la piastrina filettata M8 nel foro sul pannello del pavimento, iniziando dal lato lungo, come mostrato in "B".  
Collegare la staffa al bordo del longherone come mostrato in "C".  
Fissare la staffa utilizzando i bulloni M8. Serrare uniformemente i bulloni e accertarsi che ciascun bullone sia posizionato al centro del foro di fissaggio al punto "B".  
Nell'eseguire questa operazione, tirare delicatamente la staffa verso il basso per evitare che la piastrina filettata ruoti insieme al bullone.  
Serrare i bulloni M8 a 22 Nm.

### Krok 7: Upevní zadních držáků

Pozor: montovat pouze po p ípevn í obložení prahu !  
Upevn ěte spojovací materiál k držáku, jak je uvedeno na obrázku "A".  
Vložte talí ovou matici M8 do díry v obložení prahu, dlouhou stranou nap ed, jak je uvedeno na obrázku "B".  
Zav ěte držák na p írubu prahu dve í, jak je uvedeno na obrázku "C".  
P ípevn ěte upínací držák pomocí šroub M8.  
Utáhn ěte rovnom ěrn ě šrouby a ujist ěte se, že šroub je umíst ěn ve st edu fixa ní díry v míst "B".  
P ítom tla ěte držák lehce sm ěrem dol ě, abyste zabránili protá ění matice se šroubem.  
Šrouby M8 utáhn ěte silou 22 Nm.

### ステップ07: リアブラケットを取り付ける

注意：かならずフロアカバーを取り付けてから固定してください！  
図"B"のように、M8プレートナットを長い方からフロアパネルの穴に差し込みます。図"C"のように、ブラケットをドアシルの下に引っ掛けます。クランピングブラケットをM8ボルト 図"B"のように、M8プレートナットを長い方からフロアパネルの穴に差し込みます。図"C"のように、ブラケットをドアシルの下に引っ掛けます。クランピングブラケットをM8ボルトで取り付けます。図"B"の位置で、ボルトが固定穴の中央にくるように、ボルトを均等に締め付けます。締め付ける際は、ボルトと一緒にプレートナットが回らないように、ブラケットを静かに引き下げてください。M8ボルトをトルク22 Nmで締め付けます。

### 步骤 07：安装后托架

注意：必须在安装地板后再行安装！  
在托架上安装固定材料，如"A"中所示。  
将 M8 板螺母较长的一端首先插入地板上的孔中，如"B"中所示。  
将托架挂在底梁边缘上，如"C"中所示。使用 M8 螺栓安装固定托架。  
均匀地拧紧螺栓并确保螺栓位于固定孔中央的"B"点。  
在操作时，请将托架轻轻向下拉，以防止板螺母随螺栓旋转。  
以 22 牛米扭矩拧紧 M8 螺栓。

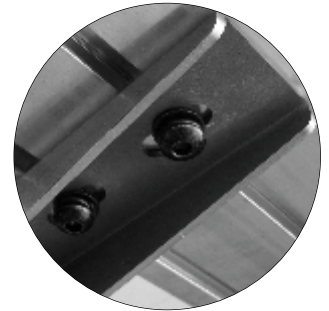
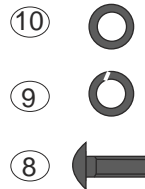
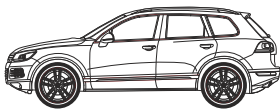
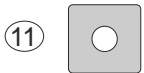
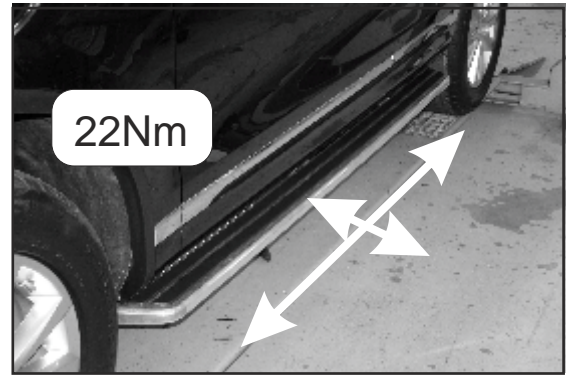
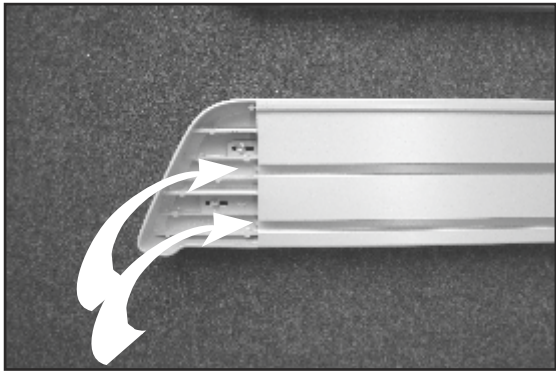

#### Schritt 08: Trittbrettmontage am Halter

In beiden Schlitz an der Trittbrettunterseite 3 Einlegmutter schieben.  
Montiere das Trittbrett mit M8 Inbusschrauben.  
Mittigkeit und Abstand kontrollieren und die M8 Inbusschrauben mit 22Nm anziehen.

#### Step 08: Mounting the side steps to the brackets

Slide 3 plate nuts into both slits as shown in the photo. Then mount the side step using the M8 socket screws. Centre the side step in the length and width directions and tighten the M8 bolts to 22 Nm.

#### Étape 08 : montage des marchepieds sur les supports

Faire glisser 3 écrous-plaques dans les deux fentes, comme illustré sur la photo. Ensuite, monter le marchepied latéral à l'aide des vis à douille M8. Centrer le marchepied latéral dans le sens de la longueur et de la largeur, puis serrer les boulons M8 à 22 Nm.

#### Step 8: Montare i gradini laterali sulle staffe

Far scorrere 3 piastrine filettate in ciascuna delle due guide, come mostrato in foto. Montare quindi il gradino laterale utilizzando le viti brugola M8. Posizionare correttamente il gradino in lunghezza e larghezza e serrare i bulloni M8 a 22 Nm.

#### Stap 08: Montage treeplanken op de steunen

Schuif in beide sleuven 3 plaatmoeren zoals op de foto aangegeven. Monteer vervolgens de treeplank met M8 inbusschroeven. Centreer de treeplank in lengte- en breedterichting en zet de M8 bouten vast met 22Nm.

#### Steg 08: Montering av sidostegen i hållarna

Skjut in 3 plåtmuttrar i de båda spår enligt anvisningarna i fotografiet. Montera sedan sidosteget med hjälp av insexskruvarna M8. Centra sidosteget i längdriktningen och i sidled och dra åt skruvarna M8 till 22 Nm.

#### Paso 8: Montaje de los estribos laterales en los soportes

Deslice 3 tuercas planas en ambas ranuras como se muestra en la imagen. A continuación, monte el estribo lateral con los tornillos con cabeza Allen M8. Centre el estribo lateral a lo largo y a lo ancho, y apriete los pernos M8 a 22 Nm.

#### Krok 8: P ipevn ní bo ní ch nástupních prah k držák m

Vsu te 3 talí ové matice do drážek na spodní stran nástupního prahu, jak je uvedeno na obrázku. Poté p ipevn te nástupní práh pomocí šroub s vnit ní šestihranem M8. Zkontrolujte polohu nástupního prahu podéln a na ší ku a utáhn te šrouby M8 silou 22 Nm.

#### ステップ08: サイドステップをブラケットに取り付ける

写真のように、プレートナット3枚を両方のスリットに差し込みます。次にM8ソケットスクリューでサイドステップを取り付けます。サイドステップの前後左右の位置を調整して、M8ボルトをトルク22 Nmで締め付けます。

#### 步骤 08: 在托架上安装踏板

将 3 个板螺母分别滑入两个狭缝中，如照片所示。然后使用 M8 凹头螺钉安装踏板。按照长宽方向将踏板放在中央位置，然后以 22 牛米扭矩拧紧 M8 螺栓。质量检查安装完成



Qualitätskontrolle  
Quality Check  
Contrôle qualité  
Controllo qualità  
Kvaliteitscontrole  
Kvalitetskontroll  
Control de calidad  
Kontrola kvality  
品質チェック



Ende der Montagearbeiten  
Installation Complete  
Installation terminée  
Montaggio completato  
Montage voltooid  
Installationen slutförd  
Instalación completada  
Montáž je hotová  
取り付けの完了