



Kotflügelverbreiterung

Fender flare

Fusée d'amortisseur

Superficie

Plakbordverbredning

Stänkskärmar

Guardabarros

Rozšíření blatníku

フェンダーエクステンション

Montageanleitung
Fitting instructions
Notice de montage
Istruzioni di montaggio
Montagehandleiding
Monteringsanvisning
Instrucciones de montaje
Montážní návod
使用説明書

Teilenummer / Part number / Référence / Numero pezzo / Artikelnummer /
Artikelnummer / Número de pieza / Číslo dílu / 部品番号

Touareg
7P0 071 680 GRU

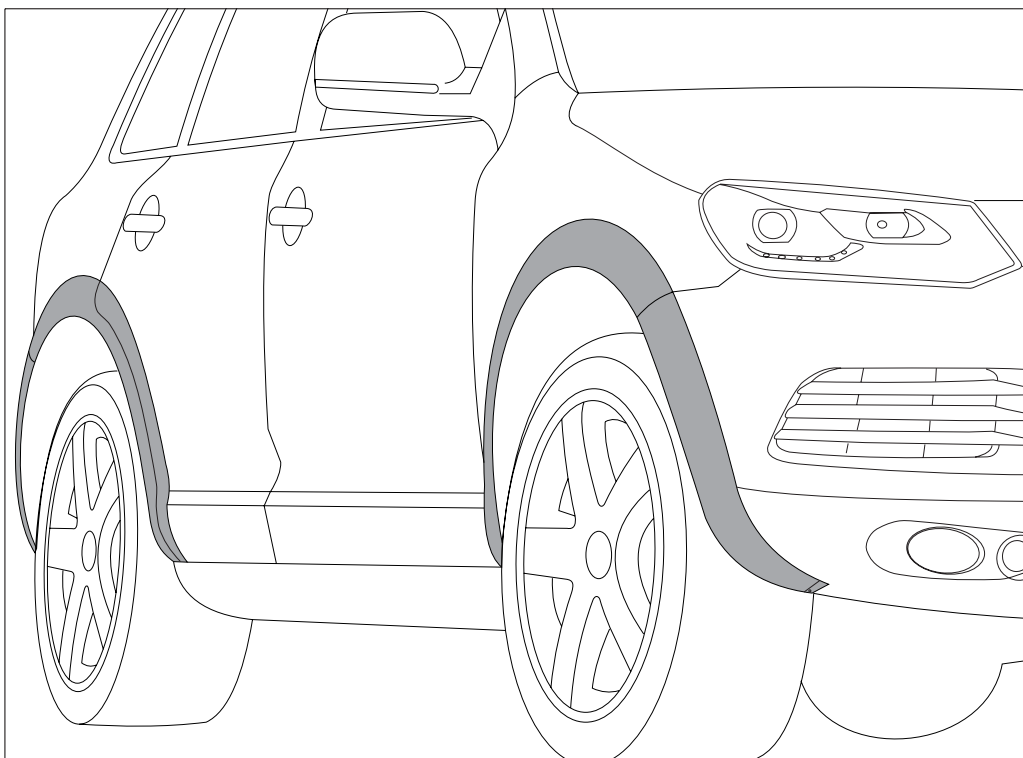

Änderungen des Lieferumfanges vorbehalten.
The right to modify specifications is reserved.
Sous réserve de modifications.
Ci riserviamo il diritto di apportare modifiche al contenuto della fornitura.
Wijzigingen in leveringsomvang voorbehouden.
Äändringar av leveransomfattningen förbehålles
Se reservan las modificaciones del conjunto de suministro.
Zminy rozsahu dodávky vyhrazeny.

納入範囲の変更を留保する

Stand vom 24.01.2011/ Version 1.1

Distributed by Volkswagen Zubehör
USA: Distributed by Volkswagen of America, Inc. – Corporate Parts Div. – Troy, MI 48007-3951

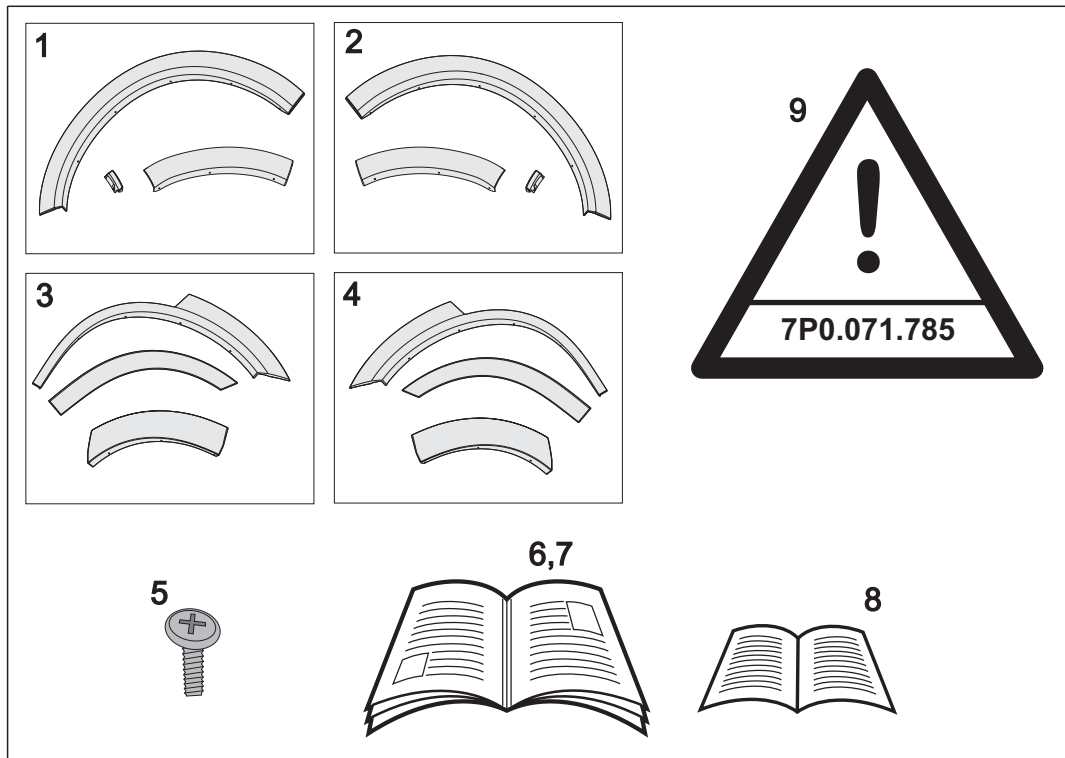

D

Stückliste:

Pos.	Benennung	Anzahl
1	KF-Verbreiterung VL1/2/3	3
2	KF-Verbreiterung VR1/2/3	3
3	KF-Verbreiterung HL1/2/3	3
4	KF-Verbreiterung HR1/2/3	3
5	Schraube N90349402	32
6	Montageanleitung	1
7	Klebeanleitung	1
8	Hinweisblatt Homologation	1
9	Klebeset 7P0.071.785 (Nicht inkludiert)	1

GB

Parts list:

Item	Name	Quantity
1	Wheel arch extension f.lh1/2/3	3
2	Wheel arch extension f.rh1/2/3	3
3	Wheel arch extension r.lh1/2/3	3
4	Wheel arch extension r.rh1/2/3	3
5	Screw N90349402	32
6	Mounting instructions	1
7	Adhesive instructions	1
8	Homologation information sheet	1
9	Adhesive set 7P0.071.785 (Not included)	1

F

Liste des pièces:

Pos.	Désignation	No.
1	Extension d'aile AvG1/2/3	3
2	Extension d'aile AvD1/2/3	3
3	Extension d'aile ArG1/2/3	3
4	Extension d'aile ArD1/2/3	3
5	Vis N90349402	32
6	Instructions de montage	1
7	Instructions de collage	1
8	Fiche d'homologation	1
9	Test de collage 7P0.071.785 (non inclus)	1

I

Lista pezzi:

Pos.	Denominazione	Qtà.
1	Modanatura parafango A/SX 1/2/3	3
2	Modanatura parafango A/DX 1/2/3	3
3	Modanatura parafango P/SX 1/2/3	3
4	Modanatura parafango A/DX 1/2/3	3
5	Vite N90349402	32
6	Istruzioni di montaggio	1
7	Istruzioni di incollaggio	1
8	Scheda di avvertenze omologazione	1
9	Set di fissaggio 7P0.071.785 (non compreso)	1

NL

Stuklijst:

Item	Benaming	Aantal
1	Spatbordverbreder VL1/2/3	3
2	Spatbordverbreder VR1/2/3	3
3	Spatbordverbreder HL1/2/3	3
4	Spatbordverbreder HR1/2/3	3
5	Schroef N90349402	32
6	Montagehandleiding	1
7	Lijmhandleiding	1
8	Homologatieblad	1
9	Lijmset 7P0.071.785 (Niet inbegrepen)	1

S

Stycklista:

Pos.	Benämning	Antal
1	Breddning för stänkskärm VF 1/2/3	3
2	Breddning för stänkskärm HF 1/2/3	3
3	Breddning för stänkskärm VB 1/2/3	3
4	Breddning för stänkskärm HB 1/2/3	3
5	Skruv N90349402	32
6	Monteringsanvisning	1
7	Fästansvisning	1
8	Informationsblad för typgodkännande	1
9	Limset 7P0.071.785 (Medföljer ej)	1

E

Lista de piezas:

Pos.	Denominación	Cantidad
1	Ensanchamiento de guardabarros VL1/2/3	3
2	Ensanchamiento de guardabarros VR1/2/3	3
3	Ensanchamiento de guardabarros HL1/2/3	3
4	Ensanchamiento de guardabarros HR1/2/3	3
5	Tornillo N90349402	32
6	Instrucciones de montaje	1
7	Instrucciones para la adhesión	1
8	Hoja informativa, homologación	1
9	Juego de adhesivos 7P0.071.785 (No incluido)	1

CZ

Kusovník:

Pol.	Název	ks
1	Rozšíření blatníku VL1/2/3	3
2	Rozšíření blatníku VR1/2/3	3
3	Rozšíření blatníku HL1/2/3	3
4	Rozšíření blatníku HR1/2/3	3
5	Šroub N90349402	32
6	Montážní návod	1
7	Návod na lepení	1
8	Informace o homologaci	1
9	Lepicí sada 7P0.071.785 (Není obsaženo)	1

J

部材リスト:

Pos.	名称	数量
1	フェンダーエクステンション VL1/2/3	3
2	フェンダーエクステンション VR1/2/3	3
3	フェンダーエクステンション HL1/2/3	3
4	フェンダーエクステンション HR1/2/3	3
5	ネジN90349402	32
6	取り付け説明書	1
7	接着説明書	1
8	相同性備考シート	1
9	接着キット7P0.071.785 (含まれていません)	1

**D****Achtung!**

Das Klebeset ist nicht inkludiert. Es kann separat gemäß Teileliste bestellt werden. Gemäß Vorschrift der TÜV Bestimmungen und der ABE ist kein anderer Kleber zulässig. Das Klebeset besteht aus Reiniger, Haftvermittler und P1 Kleber und ist unter der Teilenummer 7P0.071.785 erhältlich.

F**Attention!**

Le kit de collage n'est pas compris et doit être commandé séparément suivant la liste des pièces. D'autres colles ne sont pas autorisées conformément à l'expertise du TÜV et à l'autorisation générale d'exploitation (ABE). Le kit de collage comprenant Nettoyant, un primer et la colle P1 est disponible sous la référence 7P0.071.785.

NL**Let op!**

De plakset behoort niet tot de leveringsomvang. Deze moet afzonderlijk volgens de stuklijst worden besteld. Andere plakmiddelen zijn conform ABE/TÜV certificaat (techn.) niet toegestaan. De plakset bestaat uit reinigepriemer P1 plakmiddel en is onder onderdeelnummer 7P0.071.785 te verkrijgen.

E**Atención!**

El juego de pegado no está incluido en el volumen de su ministro. Se ha de pedir por separado según la lista de piezas. Otros adhesivos no están permitidos según la certificación del TÜV (ITV) y la autorización general de servicio (ABE). El juego de pegado compuesto por producto limpiador, imprimación, adhesivo P1 se ha de adquirir bajo el número de pieza 7P0.071.785.

J**ご注意！**

接着セットは入っていません。

別注文になりますので、部品リストをご参照ください。

TÜV (ドイツ技術監視協会) 規定や

ABE - 規則により、他の接着剤は使用できません。

接着セットは洗浄剤、プライマーとP1 接着剤のセットで、

部品番号 **7P0.071.785** でお求め頂けます。

GB**Attention!**

The adhesive kit is not included. It must be ordered separately according to the parts List. For compliance with the TÜV certificate and ABE other adhesives are not permitted. The adhesive kit, comprising cleaner primer and P1 adhesive, is obtainable as part number 7P0.071.785.

I**Attentione!**

Il set di incollaggio non è compreso nel volume di fornitura e va pertanto ordinato separatamente secondo la lista pezzi. In base al certificato TÜV e al Certificato di omologazione non sono consentiti unadesivi diversi. Il set di incollaggio consiste in detergente, primer ed adesivo monocomponente poliuretano e può essere ordinato attraverso il numero pezzo 7P0.071.785.

S**Observera!**

Limsetet ingår inte i leveransen. Det måste beställas separat enligt stycklistan. Andra lim är ej tillåtna enligt TÜV intyg och ABE. Limsetet består av rengörare, primer P1 Lim och kan köpas under artikelnummer 7P0.071.785.

CZ**Pozor!**

Sada k le peni není zahrnuta v rozsahu dodávky. Musí se samostatně objednat podle kusuovníku. Jiná lepidla nejsou podle posudku TÜV (Úadu Techn. Kontroly) a obecného povolení k provozu Pipustná. Sadu k le peni skládající se z istie, 7P0.071.785.

D

Bitte die Montageanleitung vor Beginn Sorgfältig lesen.

Wir empfehlen die Montage in einer Fachwerkstatt durchführen zu lassen.

Empfehlung: Das Anbauteil ist passgenau gearbeitet.

Trotzdem sollte **vor** dem Montieren ein Probeverbau gemäß dieser Montageanleitung vorgenommen werden.

I

Prima di iniziare il lavoro si prega di leggere attentamente le istruzioni di montaggio.

Raccomandiamo di far eseguire il montaggio in una officina specializzata.

Raccomandazione: Il componente di montaggio è un pezzo di alta precisione ed è già verniciato con uno strato di fondo. Nonostante ciò si raccomanda di eseguire **prima** del montaggio finale un montaggio di prova seguendo le indicazioni riportate nelle presenti istruzioni di montaggio.

E

Antes de comenzar, sírvase leer atentamente las instrucciones de montaje.

Les recomendamos efectuar el montaje en un taller especializado.

Recomendación: La pieza adosada está mecanizada con precisión de ajuste y ya está imprimada.

A pesar de ello deberá realizar un montaje de prueba según estas instrucciones de montaje **antes** de efectuar el montaje.

GB

Please read fitting instructions thoroughly before commencing installation.

We recommend that fitting is carried out by a specialist workshop.

Recommendation: The body part is precision manufactured and pre-primed. However, trial fitting should still be carried out in accordance with these fitting instructions **before** mounting.

NL

De montagehandleiding eerst zorgvuldig lezen!

Wij adviseren de montage door een vakgarage te laten uitvoeren.

Advies: Het montageonderdeel heeft de juiste pasvorm en is al gegroond. Niettemin raden wij aan **voor** het steun een montagetest volgens de montagehandleiding uit te voeren.

CZ

Před začátkem si laskavě přečtěte montážní návod!

Doporučujeme nechat montáž provést v odborné dílně.

Doporučení: Montážní díl je lícovaně zpracovaný a už natěněn základním nátěrem. Přesto byste měl před montáž provést podle tohoto montážního návodu montáž na zkoušku.

F

Lire attentivement la notice de montage avant de commencer.

Nous recommandons de confier le montage à un professionnel.

Recommandation : La pièce est fabriquée aux bonnes cotes et déjà apprêtée. Nous vous recommandons toutefois d'effectuer un essai de pose suivant la présente notice de montage **avant** la montage.

S

Var vänlig läs monteringsanvisningen noggrant innan du börjar.

Vi rekommenderar att du genomför monteringen i en fackverkstad.

Rekommendation: Tillbehörsdelen är exakt tillverkad och redan grundad. Trots detta bör du göra en provmontering enligt monteringsanvisningen **före** monteringen.

J

まず取扱説明書を最後までよくお読みください。

取付けは専門修理工場で行うことを推奨いたします。

推奨: 取付け部品はぴったり合うように正確な寸法で仕上げられ、すでに下塗りされていますが、それでも塗装前に本取扱説明書に従って仮取付けを行ってください。

D**Achtung:**

Das grundierte Teil gemäß des Volkswagen Reparaturleitfadens "Lackieren von grundierten Teilen" vorbehandeln und lackieren. Es ist darauf zu achten, dass das Bauteil über den gesamten Lackier- und Trocknungsprozess verzugsfrei zu lagern bzw. aufzunehmen ist!

GB**Please note:**

Pre-treat and paint the primed part in accordance with the Volkswagen repair guidelines "Painting primed parts". Throughout the entire painting and drying process it is important that the component not be distorted/warped when stored/picked up!

F**Attention:**

Prétraiter et laquer la pièce apprêtée selon le guide réparation Volkswagen «Laquage de pièces apprêtées». Veiller à ce que cet élément repose resp. s'emboîte sans se déformer durant tout le processus de laquage et de séchage!

I**Attenzione:**

Pretrattare e verniciare il componente, a cui è già stata applicata una mano di fondo, secondo il libretto di uso e manutenzione Volkswagen "Verniciatura di componenti con una mano di fondo". È necessario fare attenzione che il componente, durante tutto il processo di verniciatura ed essiccazione, venga conservato ovvero maneggiato senza che subisca distorsioni!

NL**Let op:**

Het gegronde gedeelte volgens de Volkswagen-reparatiebrochure "Lakken van gegronde onderdelen" voorbehandelen en lakken. Let erop dat het onderdeel gedurende het gehele lak- en droogproces zonder vervorming wordt opgeborgen resp. Opgelicht!

S**Obs:**

Förbehandla och lackera den grundade delen enligt Volkswagens reparationshandbok "Lackering av grundade delar". Se därefter till att delen genast tas om hand eller lagras under hela lackerings- och torkprocessen.

E**Atención:**

La pieza imprimada ha de tratarse previamente y pintarse según se expone en el folleto de instrucción para las reparaciones de Volkswagen "Pintado de piezas imprimadas". ¡Ha de observarse que la pieza constructiva ha de almacenarse y tomarse sin que se produzca estiramiento alguno durante todo el proceso de pintado y secado!

CZ**Pozor:**

Základovaný díl připravte a nalakujte podle návodu k opravám firmy Volkswagen „Lakování základovaných dílů“. Dbejte na to, aby byla součástí po celém procesu lakování a sušení bez průtahů předána do skladu resp. do příjmu!

J**ご注意!**

基盤部分は、フォルクスワーゲンのリペア・ガイドライン「基盤部の塗装」に基づいて事前処理し、塗装してください。
部品は、塗装/乾燥のプロセスを通して間をおかずに処理するよう、配慮してください!

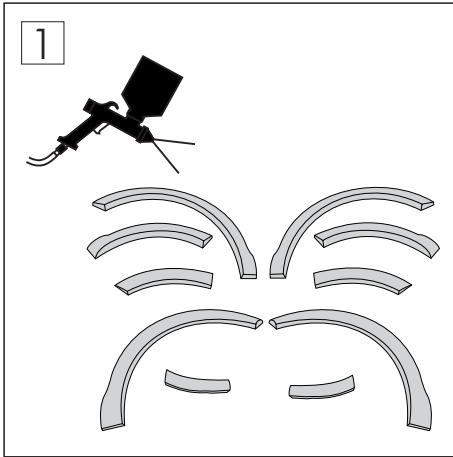

D

1. Alle Einzelteile gemäß Reparaturleitfaden lackieren

F

1. Peindre toutes les pièces conformément aux instructions de réparation.

NL

1. Alle onderdelen volgens reparatiehandleiding in kleur spuiten.

E

1. Pintar todas las piezas según el folleto sobre reparaciones.

J

1. リペア・ガイドラインに基づいて、全部品を塗装してください。

GB

1. Paint all of the individual parts in accordance with the repair guidelines.

I

1. Verniciare tutti i singoli pezzi secondo il libretto di manutenzione.

S

1. Lackera alla delar enligt reparationshandboken.

CZ

1. Všechny jednotlivé díly nalakujte dle příručky pro opravy.

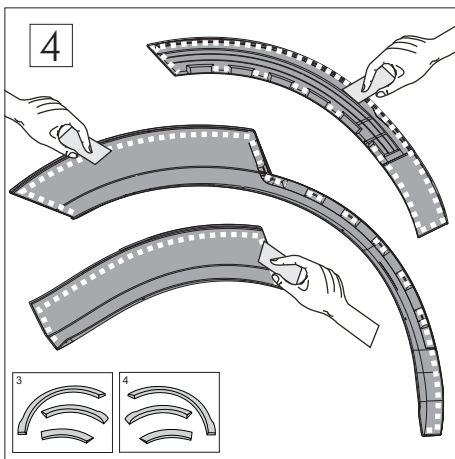
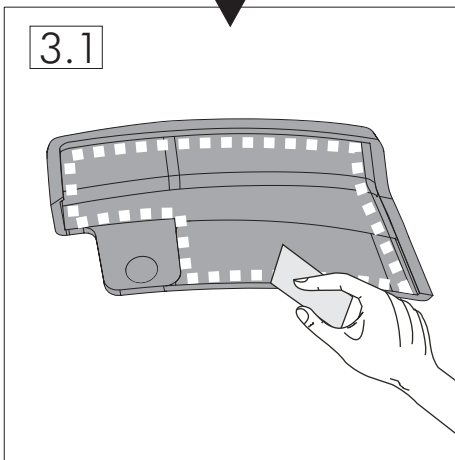
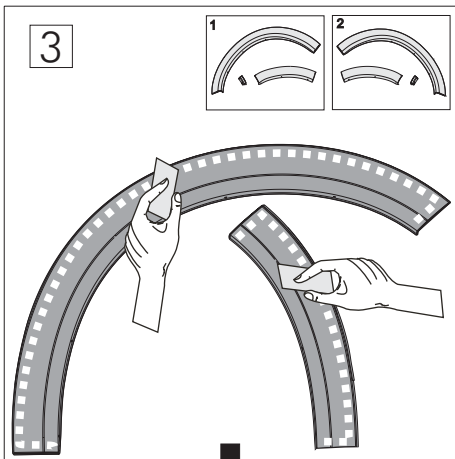
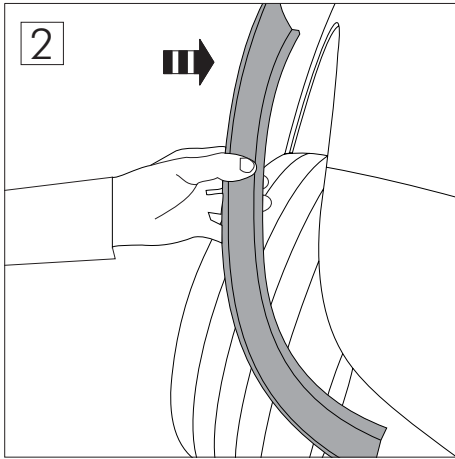

D

2. Alle Teile zur Probe anhalten und die Passform kontrollieren.
3. Mit Schleifpapier, die im Bild gezeigten Klebeflächen der vorderen Kotflügelverbreiterung anschleifen.
- 3.1 Das Bauteil im Bild 2.1 muss nicht angeschliffen und bearbeitet werden wenn ein Unterfahrerschutz mit der Teilenummer **7P0 071 608** vorhanden ist.
4. Mit Schleifpapier, die im Bild gezeigten Klebeflächen der hinteren Kotflügelverbreiterung anschleifen.

F

2. Vérifier toutes les pièces et contrôler que leur forme est adaptée.
3. Poncer avec du papier abrasif les surfaces à coller (indiquées sur la photo) de l'extension d'aile avant.
- 3.1 La pièce de la photo 2.1 ne doit être ni poncée ni usinée, si une protection anti-encastrement portant le numéro de pièce **7P0 071 608** est montée.
4. Poncer avec du papier abrasif les surfaces à coller (indiquées sur la photo) de l'extension d'aile arrière.

NL

2. Alle onderdelen op proef op hun plaats houden en de pasvorm controleren.
3. De in de afbeelding aangegeven lijmvlakken van de voorste spatbordverbreder met schuurpapier opschuren.
- 3.1 Het onderdeel in afbeelding 2.1 hoeft niet opgeschuurd en bewerkt te worden indien een onderrijbescherming met onderdeelnummer **7P0 071 608** is gemonteerd.
4. De in de afbeelding aangegeven lijmvlakken van de achterste spatbordverbreder met schuurpapier opschuren.

E

2. Tomar todas las piezas y controlar las formas en cuanto a sus características de adaptación.
3. Lijar con papel de lija las superficies de adhesión mostradas en la figura del ensanchamiento de guardabarros delantero.
- 3.1 La pieza mostrada en la figura 2.1 no tiene que lijarse ni procesarse si se dispone de protección antiempotramiento con el número de pieza **7P0 071 608**.
4. Lijar con papel de lija las superficies de adhesión mostradas en la figura del ensanchamiento de guardabarros trasero.

GB

2. Hold each of the parts in position and check to see that they fit correctly.
3. Use sandpaper to abrade the areas of the front wheel arch extension shown in the illustration where adhesive is to be applied.
- 3.1 The component in Figure 2.1 does not have to be abraded or processed if an under-ride protection with part number **7P0 071 608** is already installed.
4. Use sandpaper to abrade the areas of the rear wheel arch extension shown in the illustration where adhesive is to be applied.

I

2. Avvicinare i pezzi alla posizione di montaggio e controllare che la forma corrisponda.
3. Carteggiare con carta vetrata le superfici di incollaggio della modanatura anteriore indicate nella figura.
- 3.1 Il pezzo nella Fig. 2.1 non deve essere carteggiato e lavorato se è presente una protezione anticastro con il numero **7P0 071 608**.
4. Carteggiare con carta vetrata le superfici di incollaggio della modanatura posteriore indicate nella figura.

S

2. Prova alla delar för att kontrollera passformen.
3. Slipa fästytorna på de främre stänkskydden enligt bilden med sandpapper.
- 3.1 Delen i bild 2.1 ska inte slipas eller bearbetas, om det finns ett underredsskydd med delnummer **7P0 071 608**.
4. Slipa fästytorna på de bakre stänkskydden enligt bilden med sandpapper.

CZ

2. Všechny díly zadržte ke zkoušce a zkontrolujte, zda rozměrově a tvarově odpovídají.
3. Brusným papírem zbruste lepicí plochy předního rozšíření blatníku, jak je znázorněno na obrázku.
- 3.1 Je-li k dispozici ochrana proti podjetí (číslo dílu **7P0 071 608**), nemusí se součást na obrázku 2.1 brousit ani opracovávat.
4. Brusným papírem zbruste lepicí plochy zadního rozšíření blatníku, jak je znázorněno na obrázku.

J

2. 部品が型に適合するか、確認してください。
3. 図に表示してある前部フェンダーエクステンションの接着面をサンドペーパーで研磨してください。
- 3.1 部品ナンバー**7P0 071 608**のアンダーライドプロテクションがある場合は、図部分の研磨、処理は必要ありません。
4. 図に表示してある後部フェンダーエクステンションの接着面をサンドペーパーで研磨してください。

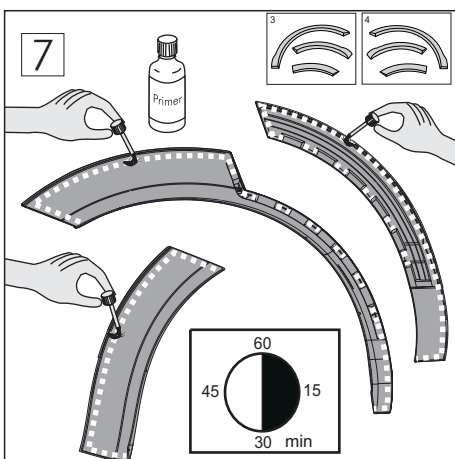
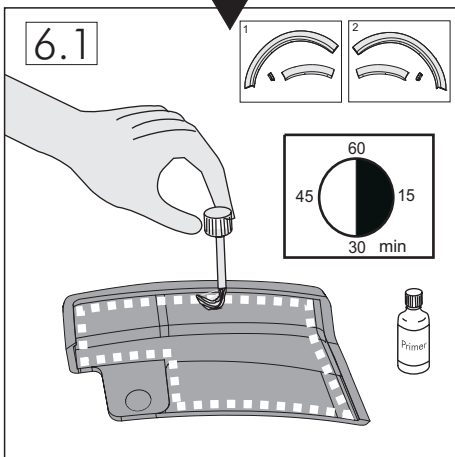
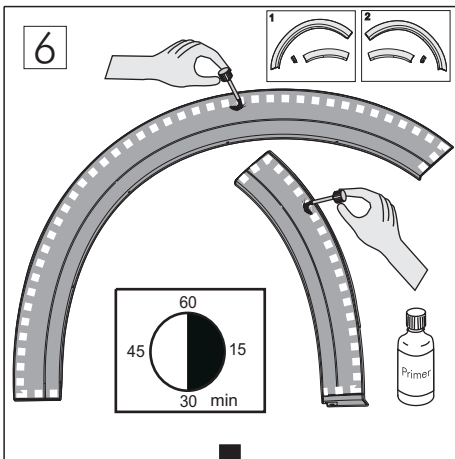
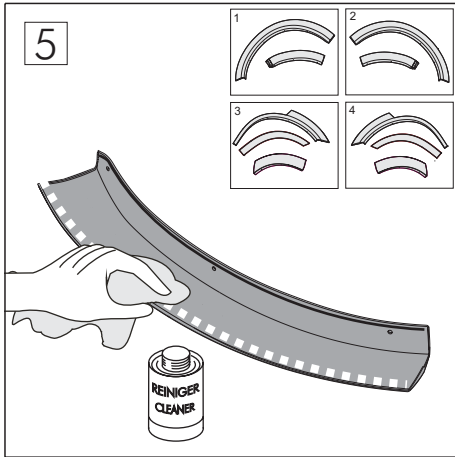

D

5. Die Bauteile an den angeschliffenen Stellen mit dem Reiniger und einem weichen Tuch reinigen.
6. Die vorderen Kotflügelverbreiterungen an den vorbehandelten Stellen primern. **Ablüßzeit von 30 Minuten beachten!**
- 6.1 Teil muss nicht geprimert werden falls der Unterfahrschutz 7P0 071 608 verwendet wird.
7. Die hinteren Kotflügelverbreiterungen an den vorbehandelten Stellen primern.

F

5. Nettoyer les endroits poncés sur les pièces avec le produit nettoyant et un chiffon doux.
6. Appliquer un primaire sur les endroits précédemment poncés des extensions d'ailes avant. **Respecter un temps de séchage de 30 minutes !**
- 6.1 Ne pas appliquer de primaire sur la pièce si la protection anti-encastrement 7P0 071 608 est utilisée.
7. Appliquer un primaire sur les endroits précédemment poncés des extensions d'ailes arrière.

NL

5. De opgeschuurde gedeelten van de onderdelen met het reinigingsmiddel en een zachte doek reinigen.
6. Primer aanbrengen op de voorbehandelde gedeelten van de voorste spatbordverbreiders. **Neem de droogtijd van 30 minuten in acht!**
- 6.1 Er hoeft geen primer op het onderdeel aangebracht te worden indien een onderrijbescherming met onderdeelnummer 7P0 071 608 is gemonteerd.
7. Primer aanbrengen op de voorbehandelde gedeelten van de achterste spatbordverbreiders.

E

5. Limpiar con agente de limpieza y un paño suave las zonas de las piezas que se hayan lijado.
6. Imprimir los ensanchamientos de guardabarros delanteros por las zonas previamente tratadas. **¡Observar la duración de evaporación de 30 minutos!**
- 6.1 La pieza no ha de imprimirse en el caso de que se emplee la protección antiempotramiento 7P0 071 608.
7. Imprimir los ensanchamientos de guardabarros traseros por las zonas previamente tratadas.

GB

5. Use cleaner and a soft cloth to clean the abraded areas of the components.
6. Apply primer to the treated areas of the front wheel arch extensions. **Make sure to allow 30 minutes of drying time!**
- 6.1 Primer does not have to be applied to the part if the under-ride protection 7P0 071 608 has been installed.
7. Apply primer to the treated areas of the rear wheel arch extensions.

I

5. Pulire le zone carteggiate dei pezzi con il detergente ed un panno morbido.
6. Applicare il primer sulle modanature anteriori sulle zone pretrattate. **Attendere 30 minuti per l'evaporazione!**
- 6.1 Non è necessario applicare il primer sul pezzo se viene usata la protezione anticastro 7P0 071 608.
7. Applicare il primer sulle modanature posteriori sulle zone pretrattate.

S

5. Rengör de slipade ytorna med rengöringsmedel och en mjuk trasa.
6. Bestryk de bearbetade ytorna på de främre stänkskydden med fästprimer. **Låt torka i 30 minuter!**
- 6.1 Delen i bild 5.1 ska inte grundas med fästprimer om det finns ett underredsskydd med delnummer 7P0 071 608.
7. Bestryk de bearbetade ytorna på de bakre stänkskydden med fästprimer.

CZ

5. Součásti na zbroušených místech očistíte čističem a měkkou utěrkou.
6. Na předupravená místa předních rozšíření blatníku naneste základní nátěr.
- 6.1 Použije-li se ochrana proti podjetí 7P0 071 608, nemusí se díl natírat základním nátěrem.
7. Na předupravená místa zadních rozšíření blatníku naneste základní nátěr.

J

5. 研磨した部分を洗剤、柔らかいタオルで洗浄してください。
6. フェンダーエクステンション前部の処理部分に下塗りをしてください。乾燥時間は30分です！
- 6.1 アンダーライドプロテクション 7P0 071 608がある場合は、下塗りは必要ありません。
7. フェンダーエクステンション後部の処理部分に下塗りをしてください。

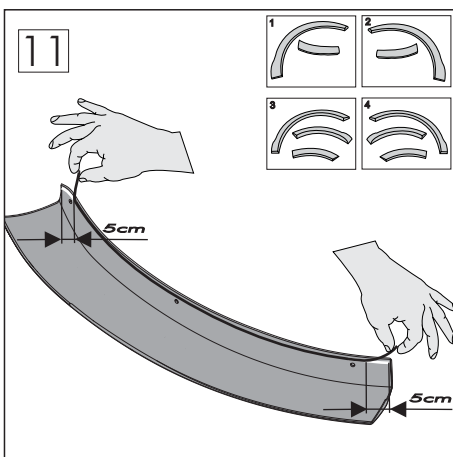
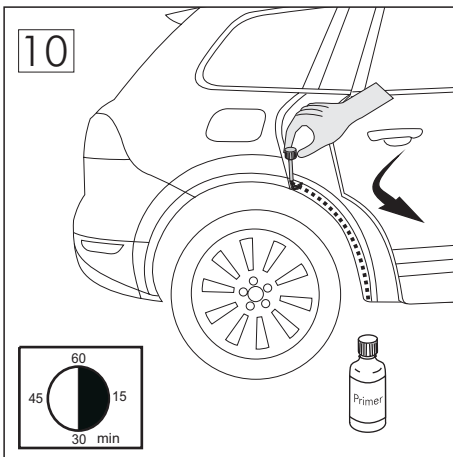
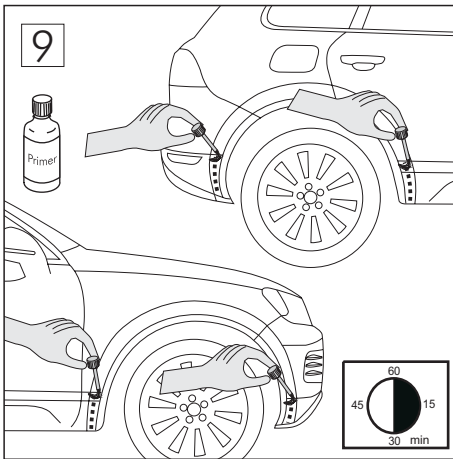
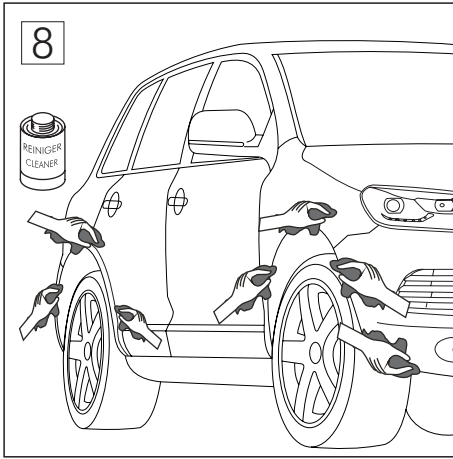

D

8. Die Klebbereiche am Fahrzeug mit Reiniger reinigen.
9. Das Fahrzeug an den gezeigten Stellen primern.
10. Die serienmäßige Radlaufblende am dargestellten Bereich primern.
11. Abdeckfolie des Klebandes an den Enden ca. 5 cm abziehen.

F

8. Nettoyer les zones à coller sur le véhicule avec du produit nettoyant.
9. Appliquer l'apprêt aux endroits indiqués du véhicule.
10. Appliquer l'apprêt sur la zone indiquée du passage de roue de série.
11. Retirer le film recouvrant le ruban adhésif sur une longueur d'env. 5 cm à chaque extrémité.

NL

8. De gedeelten van het voertuig waarop de spatbordverbreeders worden aangebracht met reinigingsmiddel reinigen.
9. Het voertuig op de aangeduide plaatsen in de grondverf zetten (primer).
10. Het standaard wielkastscherm op de aangeduide plaats in de grondverf zetten.
11. Afdekfolie van de tape aan de uiteinden ca. 5 cm verwijderen.

E

8. Limpiar con agente de limpieza las zonas de adherencia del vehículo.
9. Imprimir el vehículo en los lugares mostrados.
10. Imprimir el protector del arco de la rueda de serie en la zona mostrada.
11. Retirar unos cinco centímetros del extremo de la lámina cobertura de la cinta adhesiva.

J

8. 自動車の接着面を洗剤で洗浄してください。
9. 図に示した車両箇所を下塗りします。
10. ホイールハウスカバーの図の箇所を下塗りします。
11. 接着テープの保護フィルムを端から約5センチはがしてください。

GB

8. Use cleaner to clean the area of the vehicle where adhesive is to be applied.
9. Apply primer to the vehicle on the locations shown.
10. Apply primer to the wheel arch cover in the area shown.
11. Pull back approx. 5 cm of the protective film from the adhesive tape from each end.

I

8. Pulire con detergente le zone di incollaggio sul veicolo.
9. Applicare il primer alla vettura nei punti indicati.
10. Applicare il primer nella zona contrassegnata sui codolini passaruota di serie.
11. Alle estremità staccare per ca. 5 cm la pellicola di copertura del nastro adesivo.

S

8. Rengör fästytorna på fordonet med rengöringsmedel.
9. Grunda fordonet med primer på de angivna ställen.
10. Grunda de standard hjulhuskyddet med primer på det angivna området.
11. Dra av ca 5 cm av skyddsremsorna från tejpén.

CZ

8. Lepená místa na vozidle očistěte čističem.
9. Vozidlo nastříkejte na označených místech.
10. Sériový podběh kola nastříkejte v zobrazené oblasti.
11. Na koncích lepicího pásku stáhněte ca 5 cm krycí fólie.

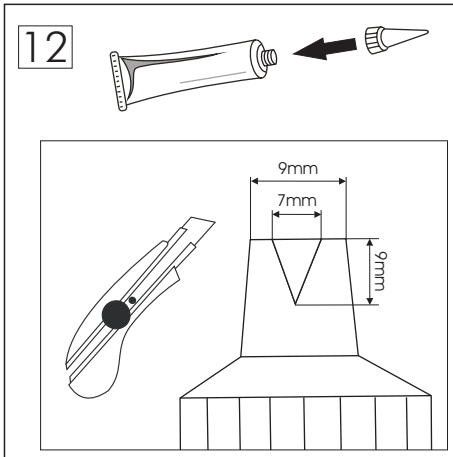

D

12. Den Aufsatz des Klebers wie dargestellt Beschneiden.
13. Den Elch Kleber mit einem Durchmesser von 7mm auf die angeschliffenen Klebeflächen auftragen.

GB

12. Cut the adhesive's applicator tip as shown in the illustration.
13. Apply a bead of Elch adhesive 7 mm in diameter along the abraded adhesive surfaces as shown.

F

12. Couper l'embout du tube de colle comme le montre la photo.
13. Appliquer la colle Elch, en respectant un diamètre de 7 mm sur les surfaces à encoller qui ont été poncées.

I

12. Rifilare il tappo dell'adesivo come indicato.
13. Applicare una striscia di adesivo Elch del diametro di 7mm sulle superfici di incollaggio carteggiate.

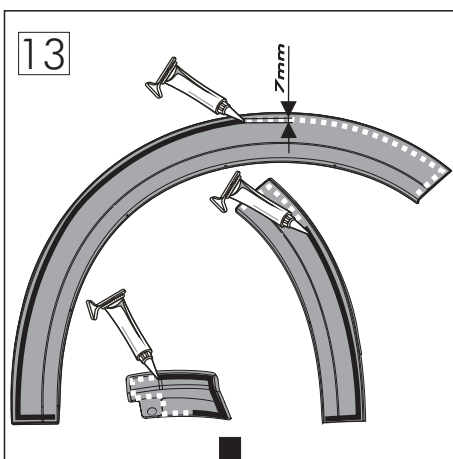

NL

12. De dop van het lijmpatroon zoals aangegeven afsnijden.
13. De lijm met een diameter van 7 mm op de opgeschuurde te verlijmen gedeelten aanbrengen.

S

12. Skär av hatten på limtuben som bilden visar.
13. Tryck ut en 7 mm tjock sträng med Elchlim på de slipade fästområdena.

E

12. Cortar la boquilla del tubo de adhesivo como se muestra.
13. Aplicar el adhesivo Elch con un diámetro de 7 milímetros sobre la superficie de adherencia lijada.

CZ

12. Dle obrázku seřízněte násadec lepidla.
13. Na zbroušené lepicí plochy naneste lepidlo Elch o průměru 7 mm.

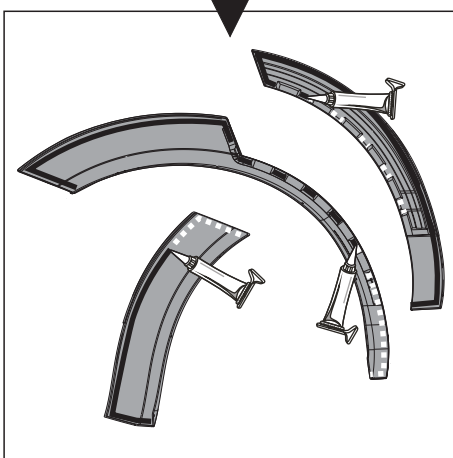

J

12. 接着剤のキャップを図のように切ってください。
13. エルヒ (Elch) 接着剤を直径7mmの幅で接着面に塗ってください。

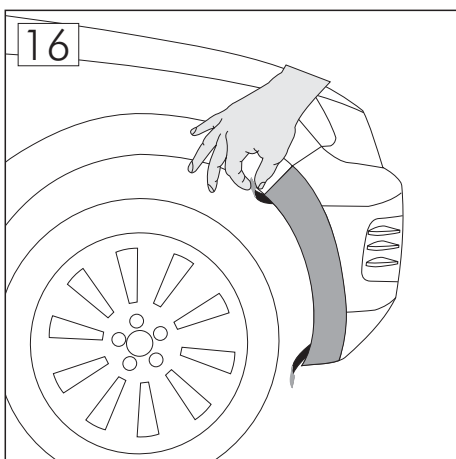
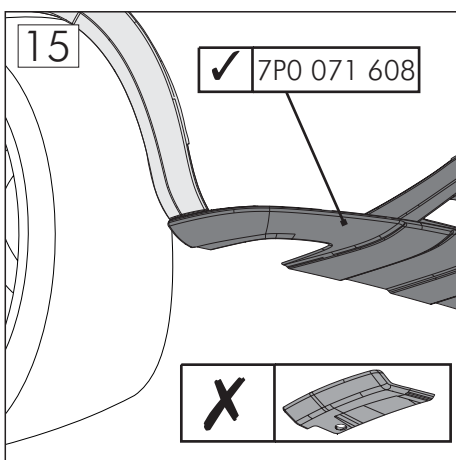
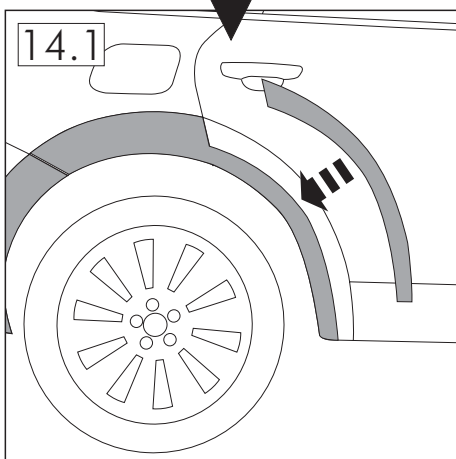
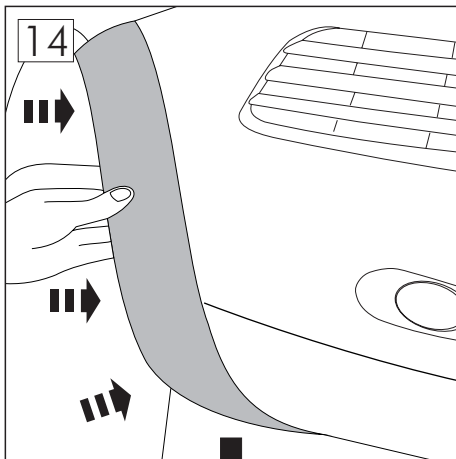

D

14. Alle Bauteile am Fahrzeug fixieren und fest andrücken.
- 14.1 Die Positionierung der hinteren Türbauteile (HL2/HR2) erfolgt bündig mit der Türkante.
15. Falls ein Unterfahrschutz mit der Teilenummer 7P0 071 608 am Auto montiert ist, ist das angezeigte Bauteil nicht notwendig.
16. Liner der Kotflügelverbreiterungen vorsichtig abziehen und Bauteile nochmals fest andrücken.

F

14. Fixer toutes les pièces sur le véhicule et appuyer fermement.
- 14.1 Le positionnement de la pièce de la porte arrière (ArG2/ArD2) est réalisé au ras de l'arête de la porte.
15. Si une protection anti-encastrement dont le numéro de pièce est 7P0 071 608 est montée sur la voiture, la pièce montrée sur la photo n'est pas nécessaire.
16. Retirer les liners des extensions d'ailes avec précaution et appuyer à nouveau fermement sur les pièces.

NL

14. Alle onderdelen op het voertuig aanbrengen en stevig aandrukken.
- 14.1 De onderdelen op de achterportieren (HL2/HR2) dienen gelijk te liggen met de portierrand.
15. Indien een onderrijbescherming met onderdeelnummer 7P0 071 608 op het voertuig is gemonteerd, is het aangegeven onderdeel overbodig.
16. Liner van de spatbordverbreeders voorzichtig lostrekken en onderdelen opnieuw stevig aandrukken.

E

14. Fijar y presionar bien todas las piezas del vehículo.
- 14.1 La colocación de las piezas de la puerta trasera (HL2/HR2) se realiza a ras con el borde de la puerta.
15. Caso que la protección antiempotramiento con el número de pieza 7P0 071 608 se encuentre montada en el automóvil, no es necesaria la pieza mostrada.
16. Retirar el papel del recubrimiento de los ensanchamientos de guardabarros con cuidado y presionar bien de nuevo.

J

14. 車の取り付け部品を全て固定し、強く押さえてください。
- 14.1 後部ドア (HL2/HR2) はドアの角部分と適合するように位置づけてください。
15. 部品ナンバー 7P0 071 608 のアンダーライドプロテクションが車に取り付けられている場合は、表示されている取り付け部品は必要ありません。
16. フェンダーエクステンションのライナーを注意深くはがし、取り付け部品を再度押さえてください。

GB

14. Mount all of the components onto the vehicle and press firmly onto the surface.
- 14.1 The rear door components (HL2/HR2) are to be positioned flush with the edge of the door.
15. If an under-ride protection with part number 7P0 071 608 is already installed on the vehicle, the component shown is not required.
16. Carefully remove the protective film from the wheel arch extensions and press the components firmly onto the surface once again.

I

14. Fissare tutti i pezzi al veicolo e premere con forza.
- 14.1 Il posizionamento delle modanature posteriori (P/SX2-P/DX2) avviene a paro con lo spigolo della porta.
15. Se sul veicolo è montata una protezione antincastro con il numero 7P0 071 608, il pezzo indicato non è necessario.
16. Staccare la striscia protettiva delle modanature parafranghi e premere di nuovo con forza i pezzi.

S

14. Fixera och tryck fast alla delar på fordonet.
- 14.1 De bakre dörrdelarna (VB2/HB2) fästs i nivå med dörrkanten.
15. Om ett underredsskydd med delnummer 7P0 071 608 är monterat på fordonet, behövs inte den här avbildade delen.
16. Dra försiktigt av skyddsfolien på stänkskärmarna och tryck fast delarna igen.

CZ

14. Všechny součásti na vozidle zafixujte a pevně přitlačte.
- 14.1 Zadní součásti dveří (HL2/HR2) umístěte tak, aby byly zároveň s hranou dveří.
15. Pokud je na automobilu namontována ochrana proti podjetí (číslo dílu 7P0 071 608), není zobrazená součást nezbytná.
16. Opatrně stáhněte krycí papír rozšíření blatníků a součásti ještě jednou pevně přitlačte.

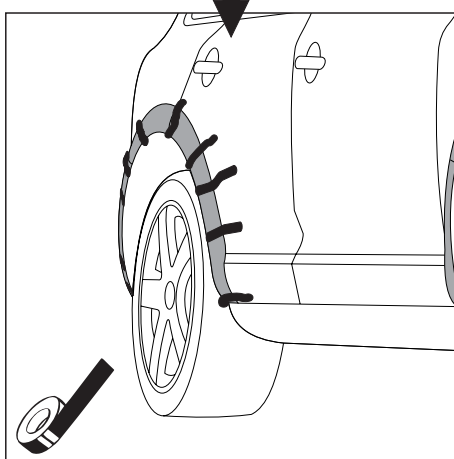
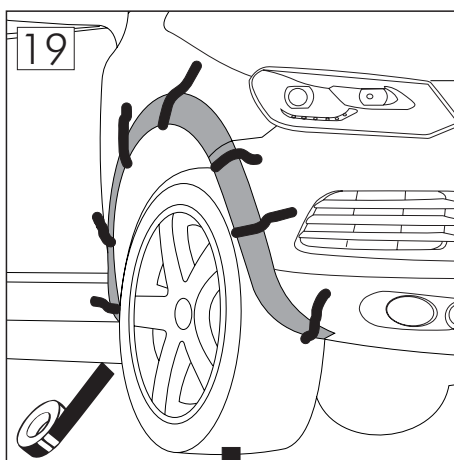
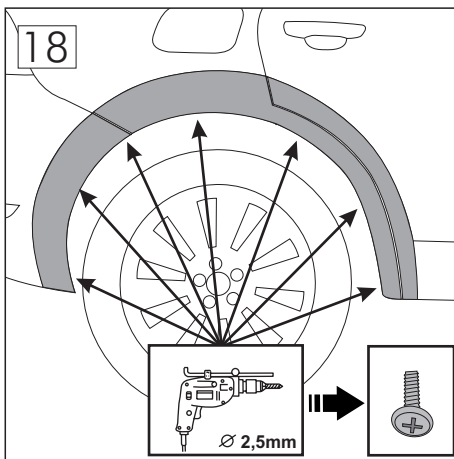
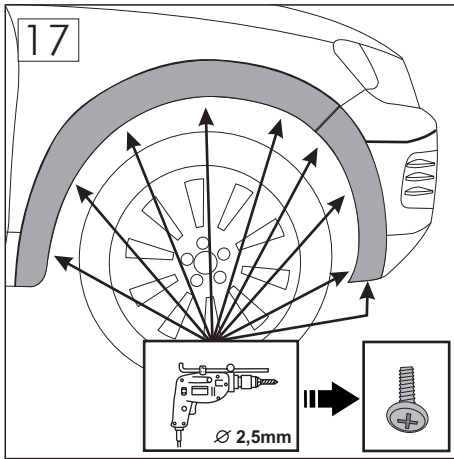

D

17. Bauteile der vorderen Kotflügelverbreiterung auf jeder Seite zuerst mit 2,5mm Bohrer vorbohren und jeweils 9x mit den mitgelieferten Schrauben befestigen.
18. Bauteile der hinteren Kotflügelverbreiterung auf jeder Seite zuerst mit 2,5mm Bohrer vorbohren und jeweils 7x mit den mitgelieferten Schrauben befestigen.
19. Die Anbauteile mit Klebeband zusätzlich fixieren.

F

17. Percer les extensions d'ailes avant, sur chaque côté d'abord, avec un foret de 2,5 mm et fixer 9 fois avec les vis fournies.
18. Percer les extensions d'ailes arrière, sur chaque côté d'abord, avec un foret de 2,5 mm et fixer 7 fois avec les vis fournies.
19. Fixer ensuite les pièces avec du ruban adhésif.

NL

17. Onderdelen van de voorste spatbordverbreder aan beide zijden eerst met een 2,5 mm boortje voorboren en elk met 9 van de meegeleverde schroeven bevestigen.
18. Onderdelen van de achterste spatbordverbreder aan beide zijden eerst met een 2,5 mm boortje voorboren en elk met 7 van de meegeleverde schroeven bevestigen.
19. De aangebrachte onderdelen extra met tape fixeren.

E

17. Perforar previamente las piezas del ensanchamiento de guardabarros delantero por cada lado, primeramente con una broca de 2,5 mm, y fijar en cada caso con nueve de los tornillos suministrados.
18. Perforar previamente las piezas del ensanchamiento de guardabarros trasero por cada lado, primeramente con una broca de 2,5 mm, y fijar en cada caso con 7 de los tornillos suministrados.
19. Fijar adicionalmente las piezas con cinta adhesiva.

J

17. 両サイドの前部フェンダーエクステンションに2.5mmほどの穴をドリルであけてください。各穴を同封のネジ9本で固定してください。
18. 両サイドの後部フェンダーエクステンションに2.5mmほどの穴をドリルであけてください。各穴を同封のネジ7本で固定してください。
19. 取り付けた部品をテープなどで固定してください。

GB

17. Use a drill with a 2.5 mm bit to drill holes in the components for the front wheel arch extensions for each side, then use 9 of the screws that were included to secure the component.
18. Use a drill with a 2.5 mm bit to drill holes in the components for the rear wheel arch extensions for each side, then use 7 of the screws that were included to secure the component.
19. Also use adhesive tape to hold the components in place.

I

17. Su tutti e due i pezzi delle modanature anteriori eseguire prima dei fori di 2,5mm e fissarli ciascuno 9x con le viti fornite.
18. Su tutti e due i pezzi delle modanature posteriori eseguire prima dei fori di 2,5mm e fissarli ciascuno 7x con le viti fornite.
19. Fissare i pezzi anche con nastro adesivo.

S

17. Förborra de främre stänkskydden på varje sida med 2,5 mm borr och fäst med 9 av de medföljande skruvarna.
18. Förborra de bakre stänkskydden på varje sida med 2,5 mm borr och fäst med 7 av de medföljande skruvarna.
19. Fixera delarna ytterligare med tejp.

CZ

17. Součástí předního rozšíření blatníku na každé straně nejprve předvrtejte vrtákem 2,5 mm a každou stranu připevněte 9 dodanými šrouby.
18. Součástí zadního rozšíření blatníku na každé straně nejprve předvrtejte vrtákem 2,5 mm a každou stranu připevněte 7 dodanými šrouby.
19. Namontované díly dodatečně fixujte lepicí páskou.

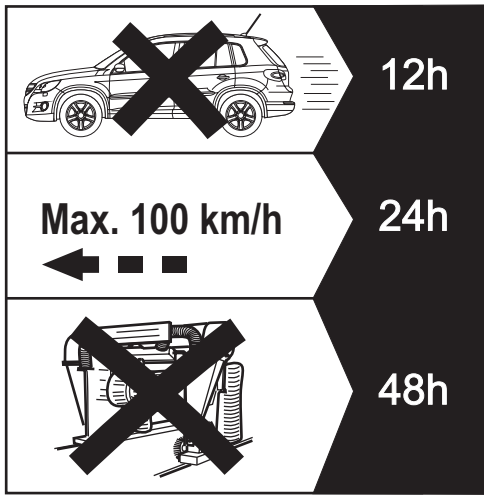

D

Achtung:

- Das Klebeband erst nach ca. 12 Std entfernen!
- 24 Std. darf keine mechanische Beanspruchung des Anbauteiles erfolgen!
- 48 Std. nicht waschen!

F

Attention:

- Ne retirez le ruban adhésif qu'au bout d'environ 12 heures!
- Cet élément rapporté ne doit être soumis à aucune sollicitation mécanique durant les premières 24 heures!
- Ne pas laver durant les premières 24 heures!

NL

Let op:

- Het plakband pas na 12 uur verwijderen!
- Er mag 24 uur geen mechanische belasting van de aangebouwde onderdelen plaatsvinden!
- 48 uur niet wassen!

E

Atención:

- ¡Retirar la cinta adhesiva no antes de que hayan transcurrido 12 horas aproximadamente!
- ¡Durante 24 horas no debe ejercerse ningún efecto mecánico sobre la pieza constructiva!
- ¡No lavar durante un espacio de tiempo de 48 horas!

J

ご注意!

- 接着バンドは、約12時間後に初めて除去してください!
- 24時間以内には、構成部品に機械的なストレスを掛けないでください!
- 48時間以内にはこの部分を洗浄しないでください!

GB

Please note:

- Do not remove the adhesive tape until approx. 12 hours have passed!
- No mechanical stress can be exerted on the component for 24 hours!
- Do not clean for 48 hours!

I

Attenzione:

- Togliere il nastro adesivo solo dopo ca. 12 ore!
- Il componente montato non deve essere sottoposto ad alcuna sollecitazione meccanica per 24 ore!
- Non lavare per 48 ore!

S

Observera:

- Ta inte bort tejen förrän efter ca 12 timmar!
- Utsätt inte delen för någon mekanisk belastning på 24 timmar!
- Tvätta inte på 48 timmar!

CZ

Pozor:

- Lepicí pásek odstraňte až po 12 hodinách!
- 24 hodin nesmí dojít k žádnému mechanickému namáhání dílu!
- 48 hodin nemyjte!